

MANUAL
E-FIN 2.0
[**FLOW**]

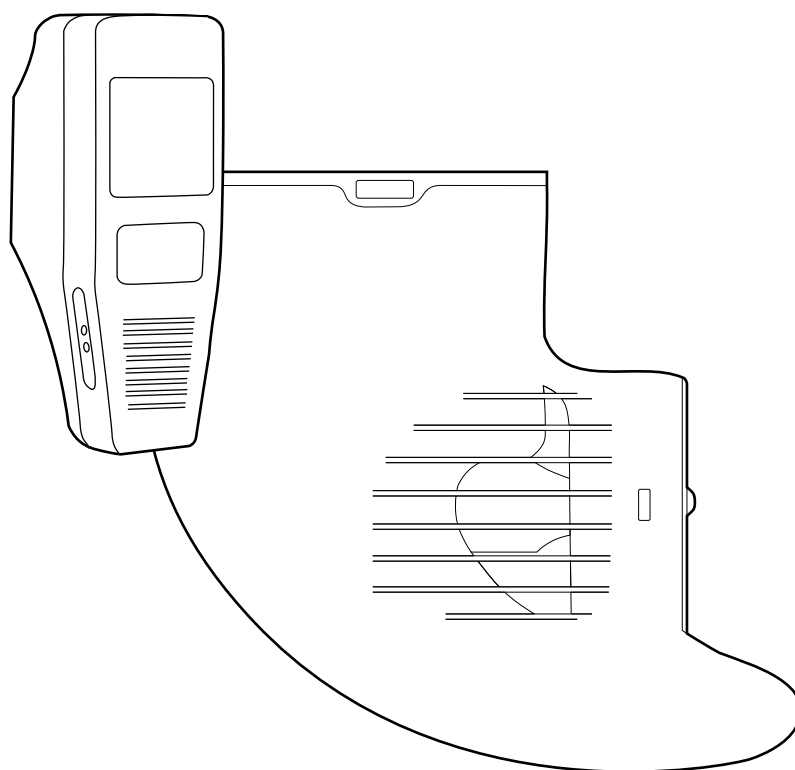

JOBEI 

ENGINEERED BY JAYKAY

FLOW

Thanks for purchasing the E-fin!

MANUAL
E-FIN 2.0
[**FLOW**]

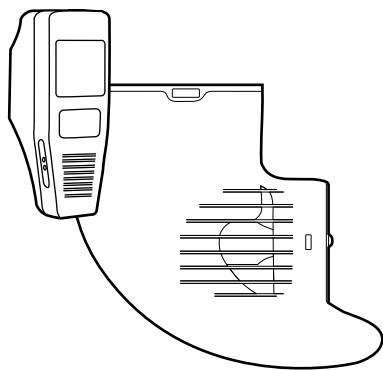

JOBE 
ENGINEERED BY JOBE

20251201

A 

WARNING

B 

UNBOXING

C 

ASSEMBLY

D 

OPERATION

E 

MAINTAINCE



TECH. DOC



GENERAL PRODUCT SAFETY WARNINGS

A.1

 WARNING	
	KEEP AWAY FROM CHILDREN

 WARNING	
	PROPELLER HAZARD KEEP CLEAR



 WARNING	
	DO NOT OPEN OR TAMPER WITH HOUSING

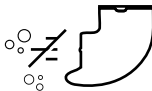

 WARNING	
	ELECTRICAL SHOCK RISK



 WARNING	
	RIDE SAFELY – MOTOR ASSIST MAY STOP AT ANY TIME



BATTERY SAFETY



A.2

 WARNING	
	DO NOT CHARGE IF THE BATTERY IS DAMAGED, SWOLLEN OR OVERHEATED

 WARNING	
	DO NOT CHARGE IF PORT OR COVER IS WET



 WARNING	
	DO NOT SHORT-CIRCUIT BATTERY OR CHARGER

 WARNING	
	LITHIUM-ION: FIRE / CHEMICAL BURNS RISK

 WARNING	
	DO NOT EXPOSE TO HIGH TEMPERATURES (>45°C / 113°F)

TRANSPORT & AIRTRAVEL WARNINGS

A.3

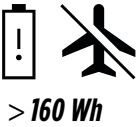

 WARNING	
	DO NOT CARRY BATTERY IN CHECKED LUGGAGE

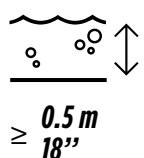
 WARNING	
	BATTERIES >160 Wh MAY BE RESTRICTED ON AIRCRAFT – CHECK LOCAL RULES

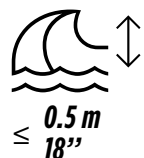
 WARNING	
	MINIMUM WATER DEPTH

 WARNING	
	DO NOT USE IN STORMS OR HEAVY WAVES

 WARNING	
	AVOID RIDING IN POOR VISIBILITY OR AT NIGHT

 WARNING	
	AVOID SHIPPING LANES AND LARGE VESSELS

PACKAGE CONTENTS

B.1

1

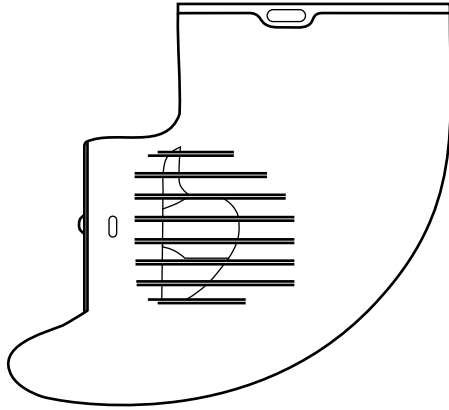

1x

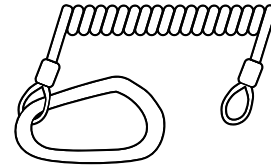

1x

4

5

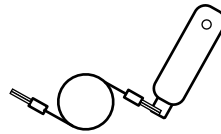

1x

6



1x

2

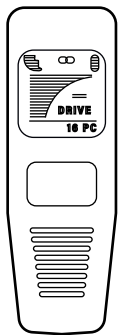

1x

7

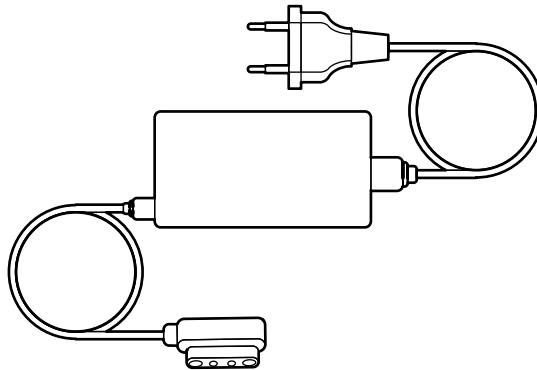

1x

8

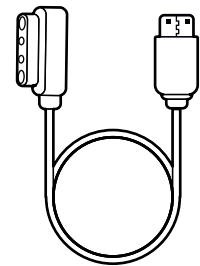

1x

3

A

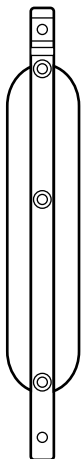

1x

B

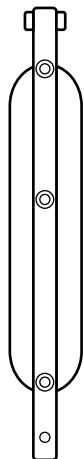

1x

C

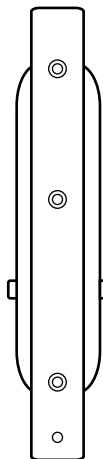

1x

9

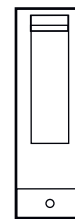

1x

10

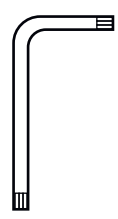

1x

11

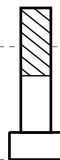

4x



1x

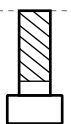

3x

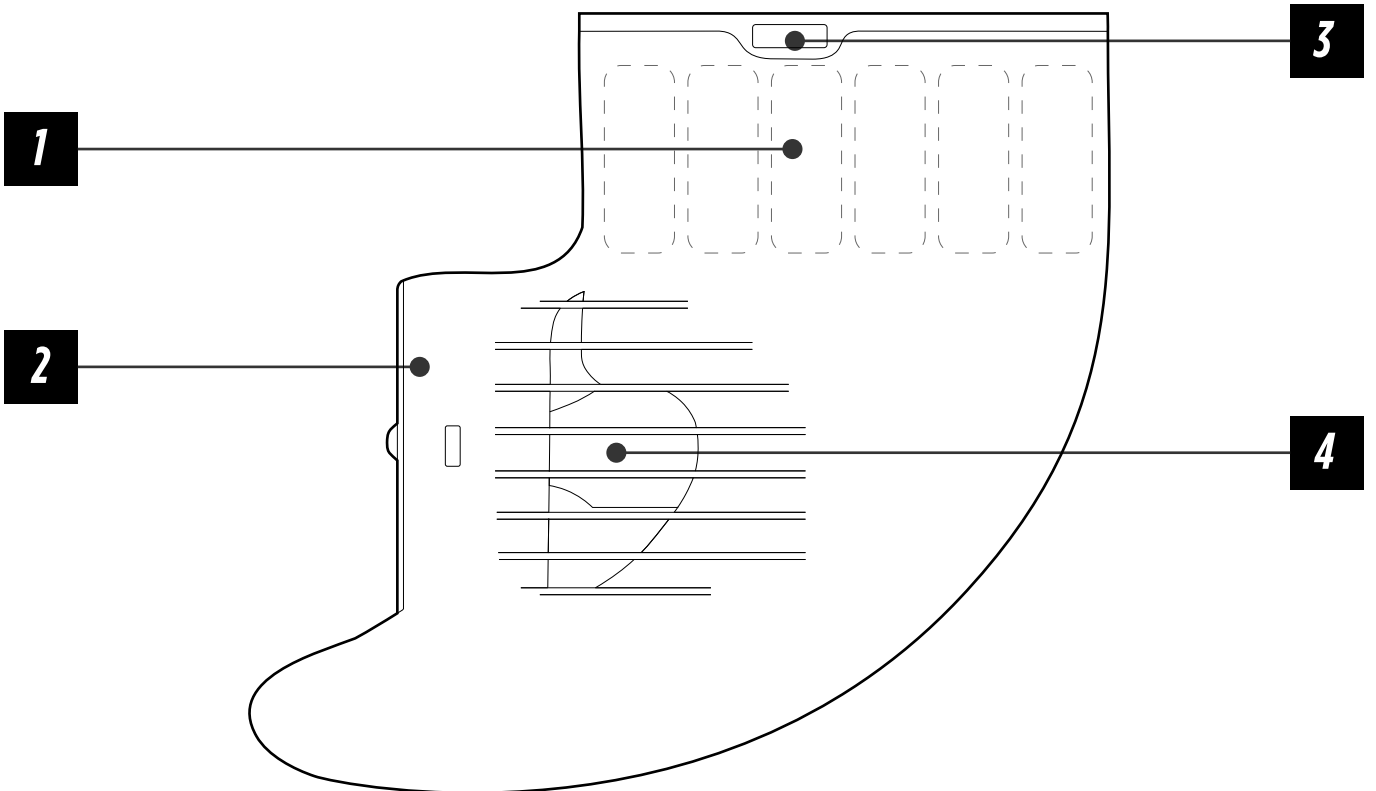
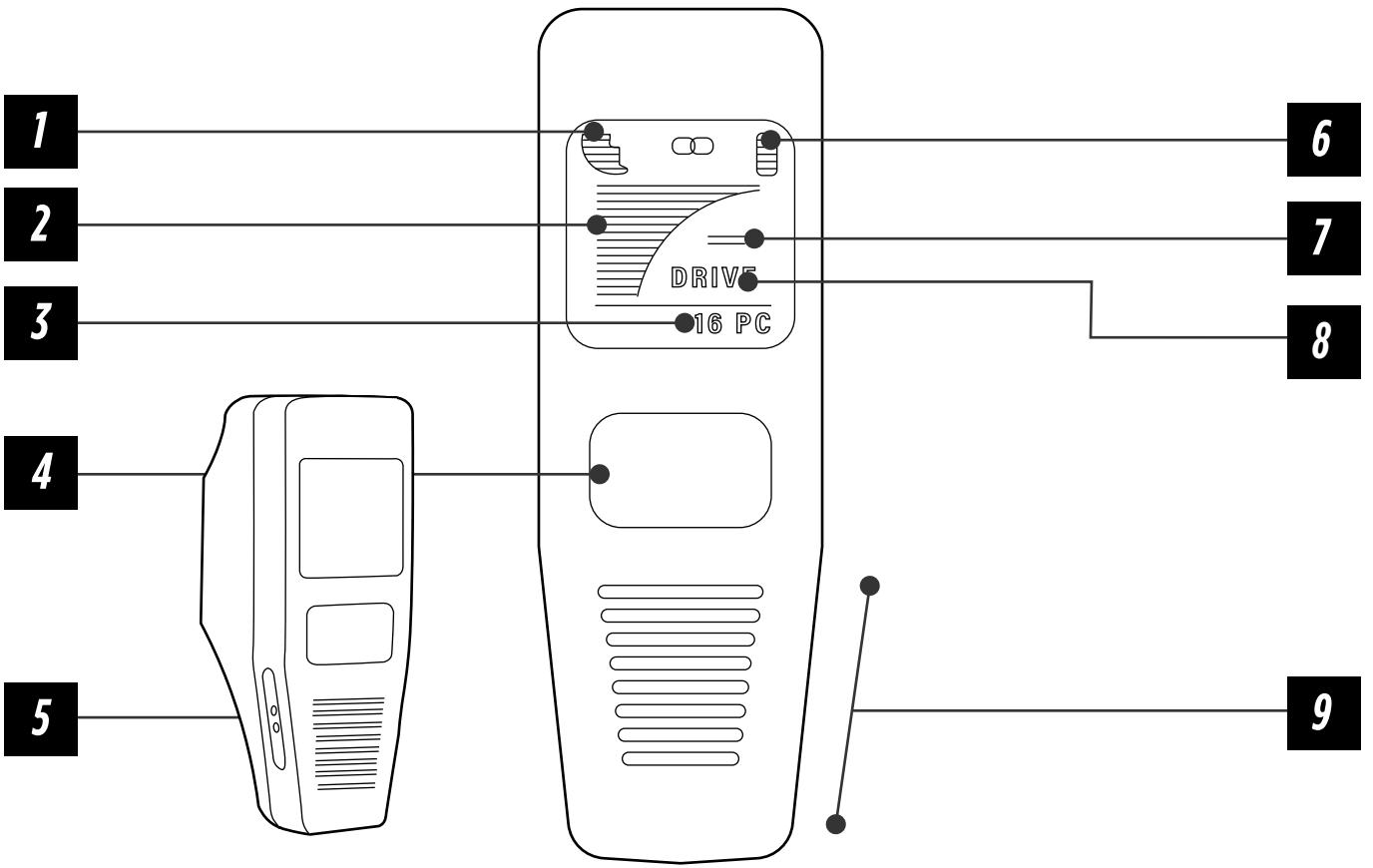



ASSEMBLY

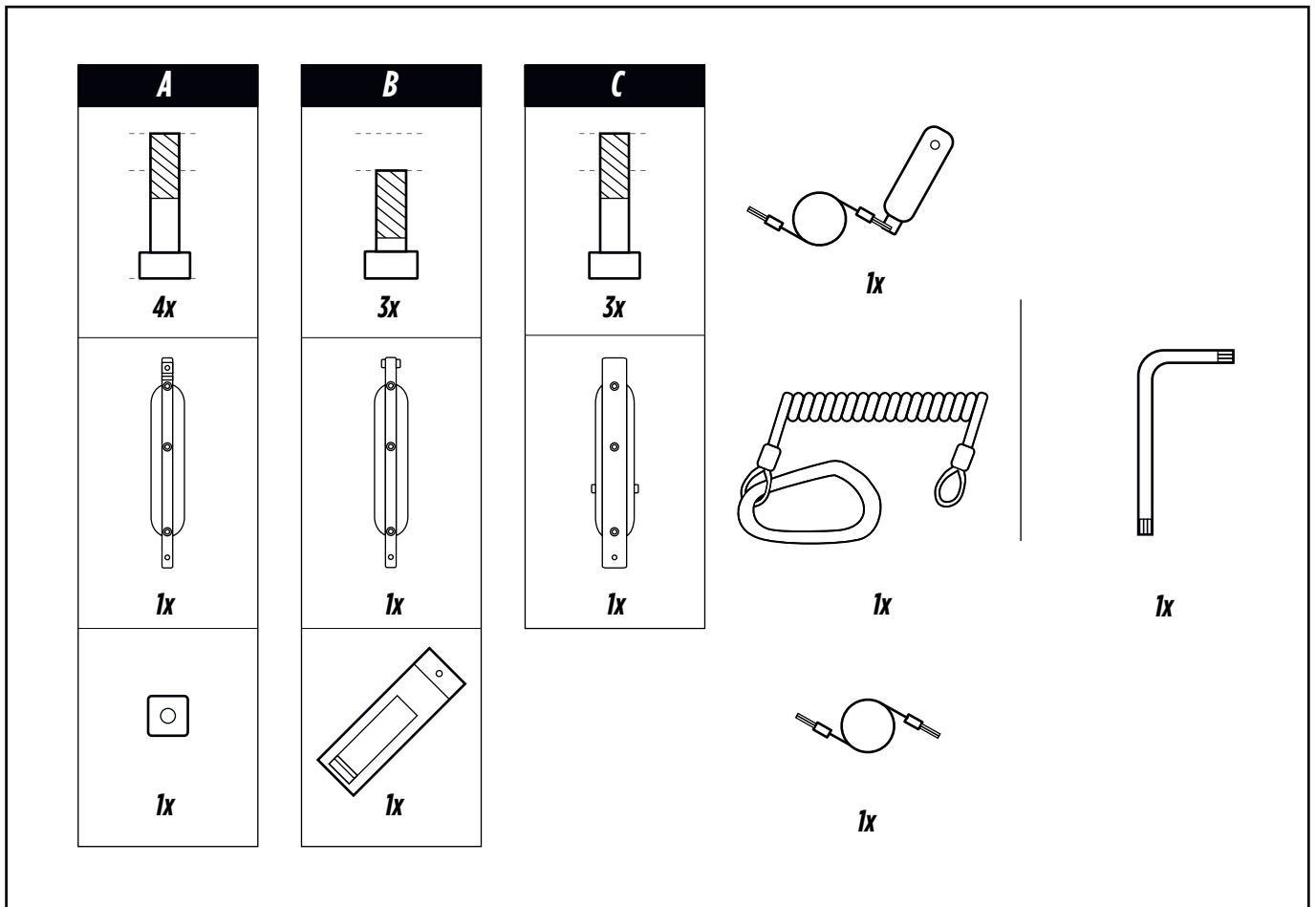

ADAPTER INSTALLATION

C.1

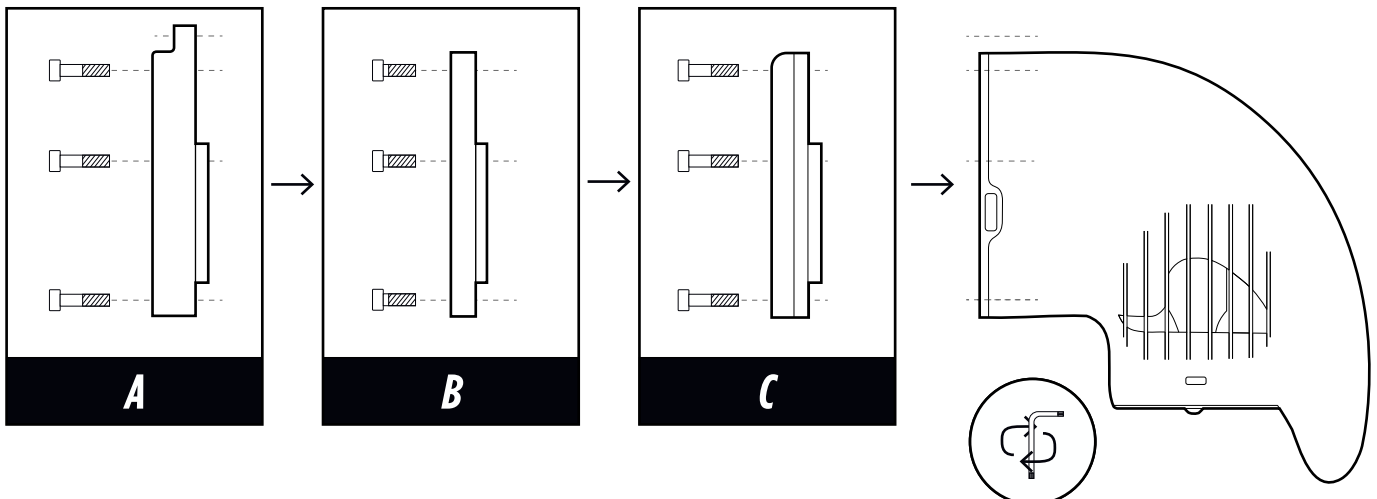

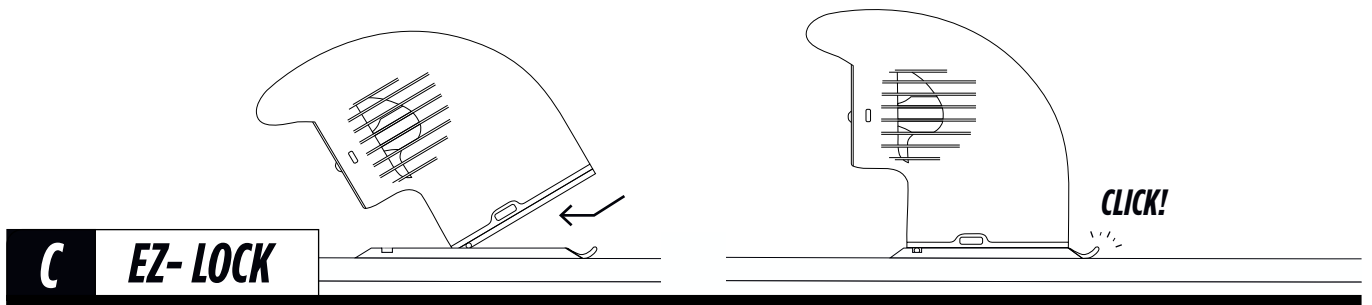
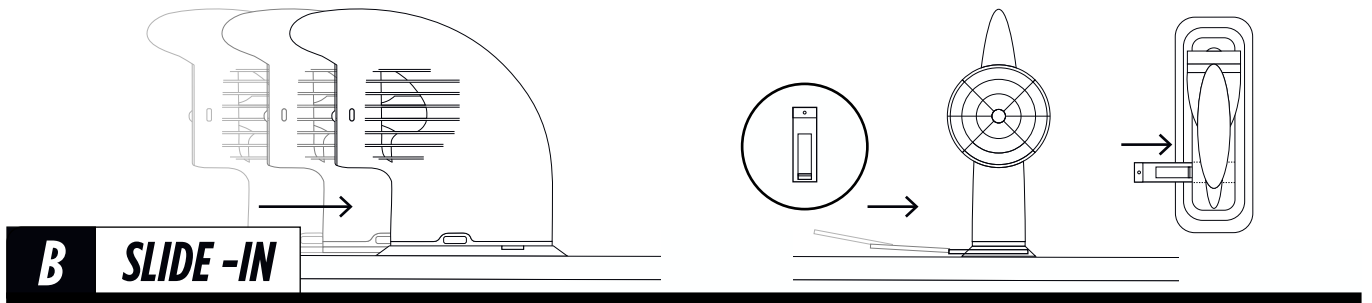
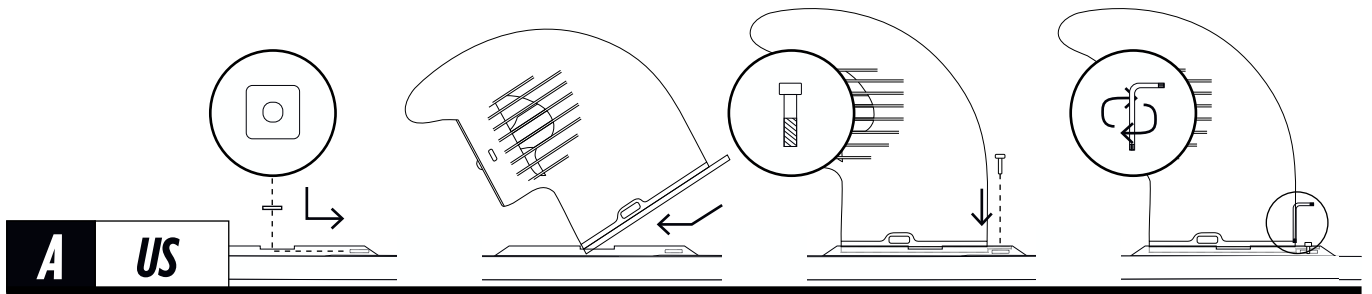

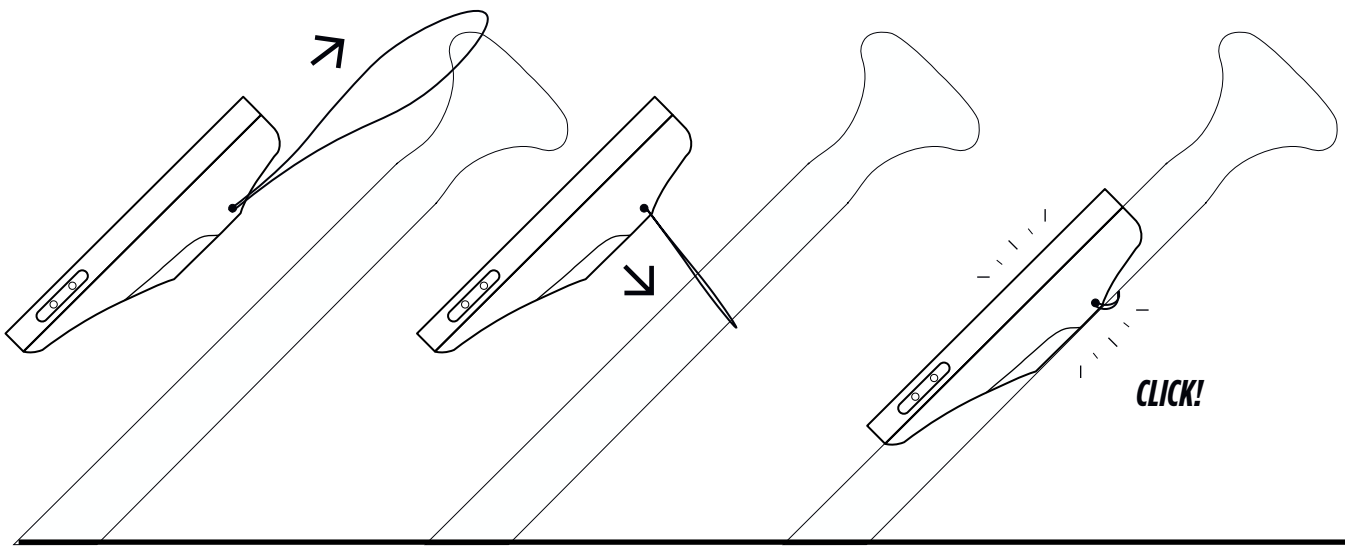
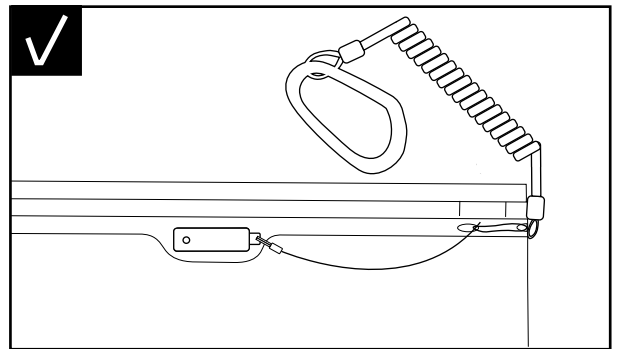
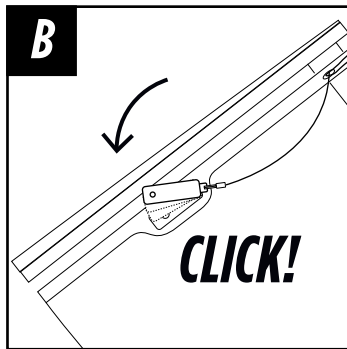
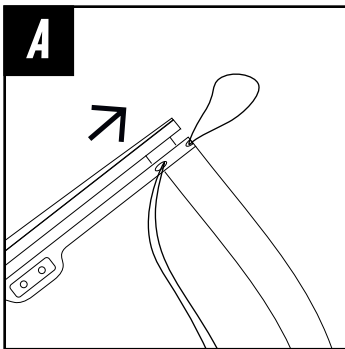
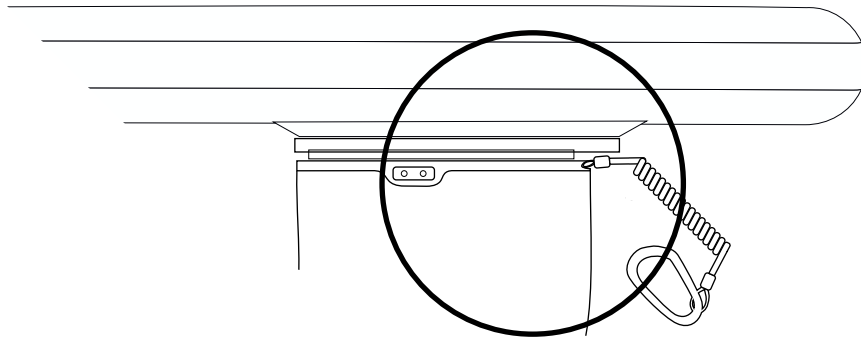

CONTROLLER BASICS

D.1

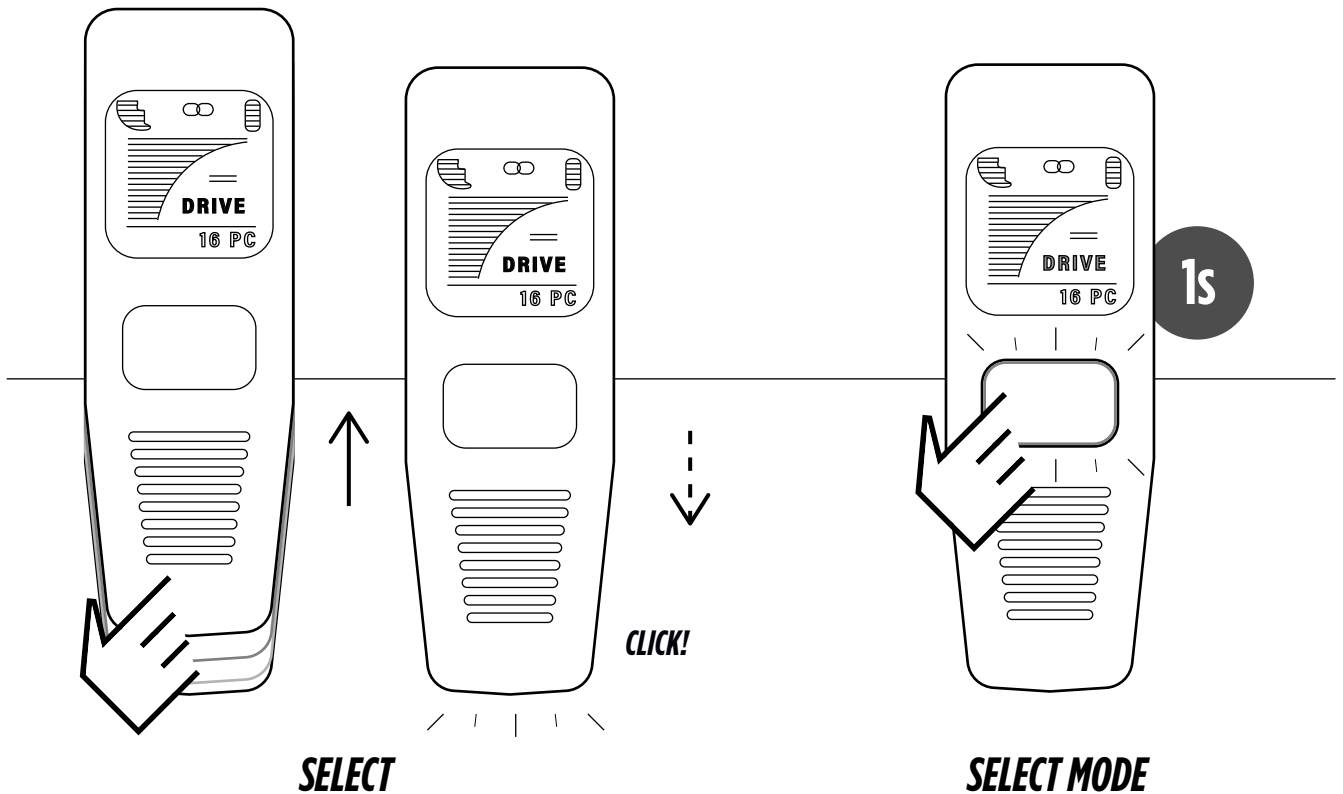
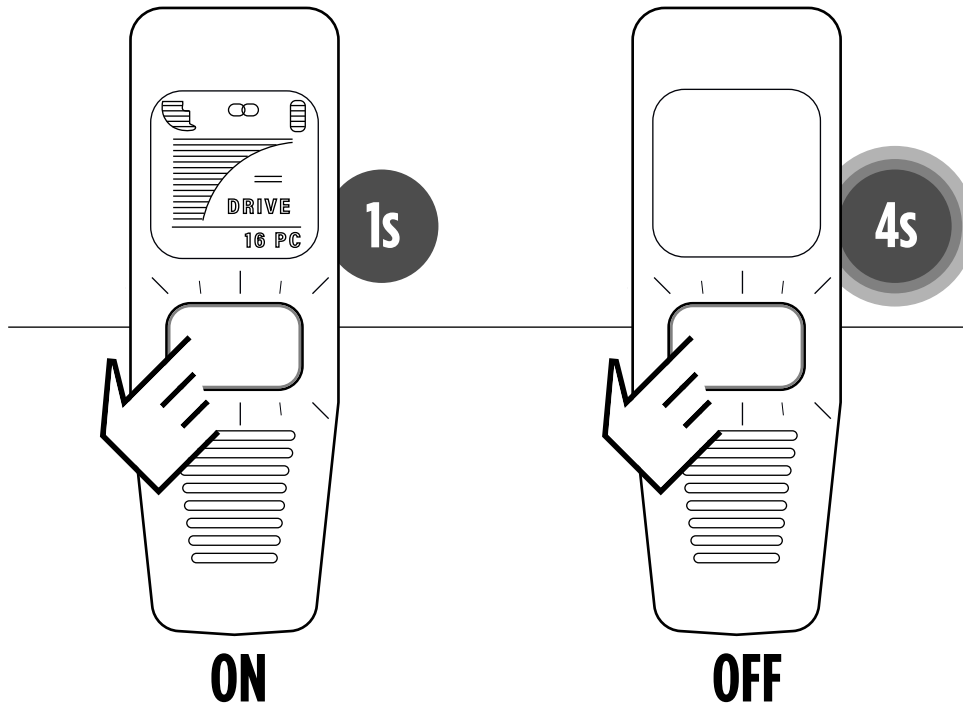

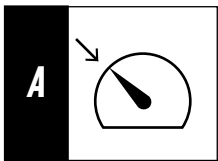

CRUISE
Hold slider to adjust power

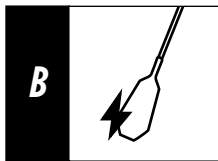
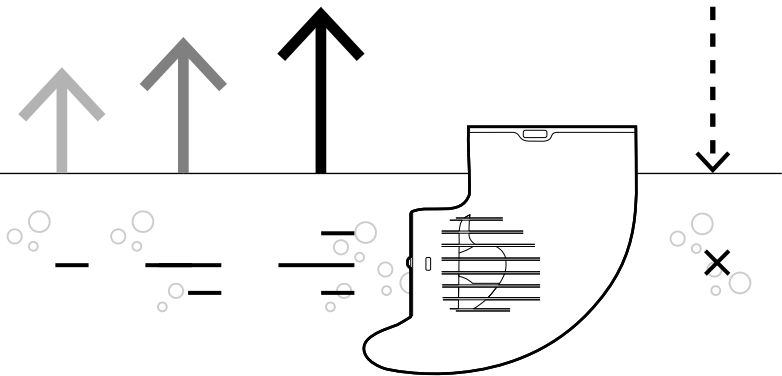
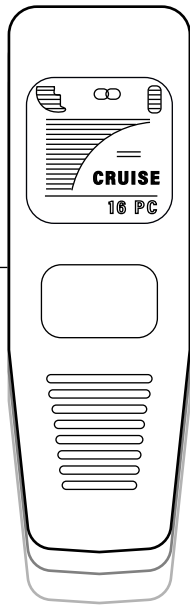

PADDLE
Active while paddling

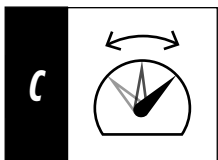
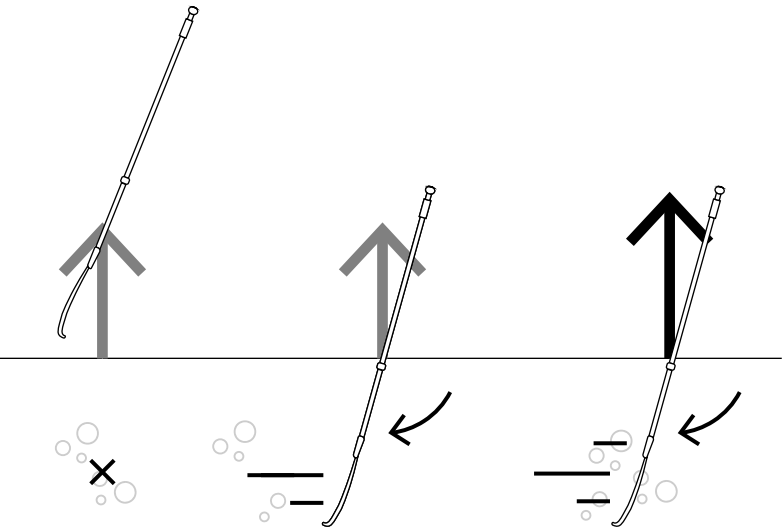
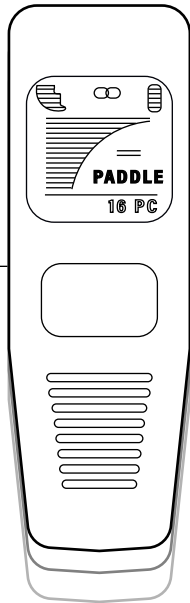

DRIVE
Power follows slider position

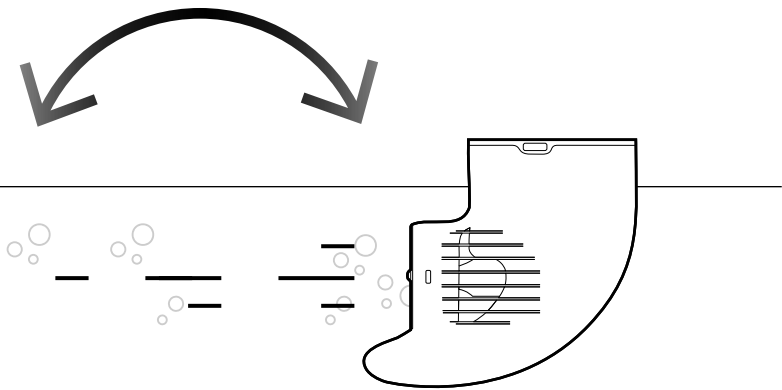
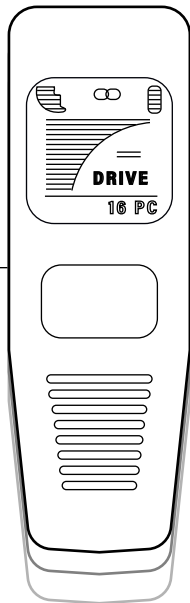

OPENING MENU

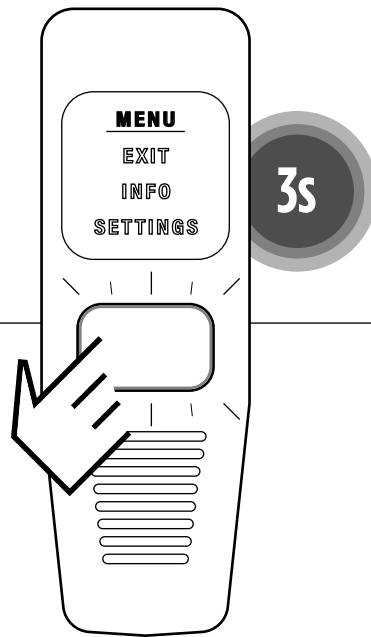

MENU EXIT INFO SETTINGS	SETTINGS EXIT POWER CONNECT	SETTINGS PWR MID PWR HIGH
---	---	--

A POWER LEVEL

	MENU EXIT INFO SETTINGS	SETTINGS EXIT POWER CONNECT		CONNECT SEARCHING FIN 1	CONNECT CONNECTED FIN 1
--	---	---	--	--------------------------------------	--------------------------------------

B PAIRING

MENU EXIT INFO SETTINGS	SETTINGS CONNECT PAD MODE PAD INV	PAD MODE PC ON PC OFF
---	---	------------------------------------

C PADDLE MODE

MENU EXIT INFO SETTINGS	SETTINGS DISP OFF CALIBRATE RESET	CALIBRATE 2034 SLIDER UP	CALIBRATE SLIDER DOWN 2034	CALIBRATE RELEASE 2034
---	---	---------------------------------------	---	-------------------------------------

D CALIBRATION

AUTOMATIC ACTIVATION
When in water

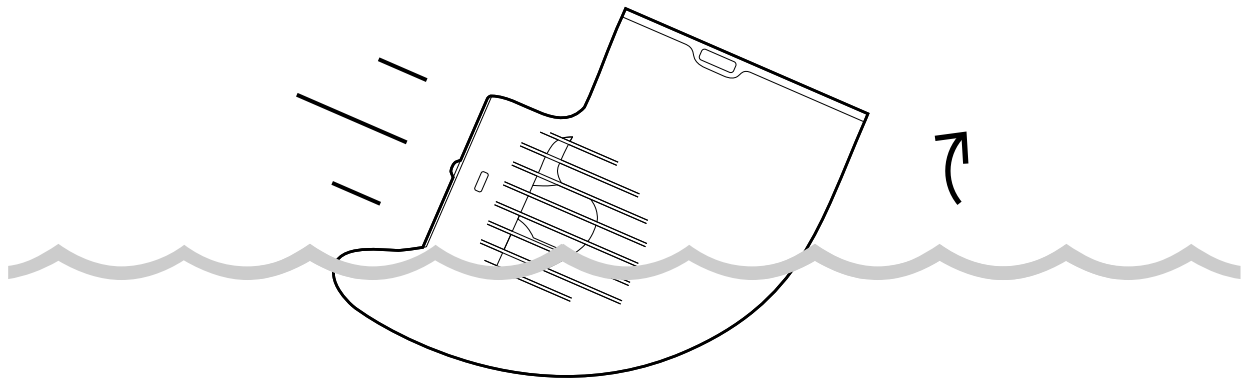
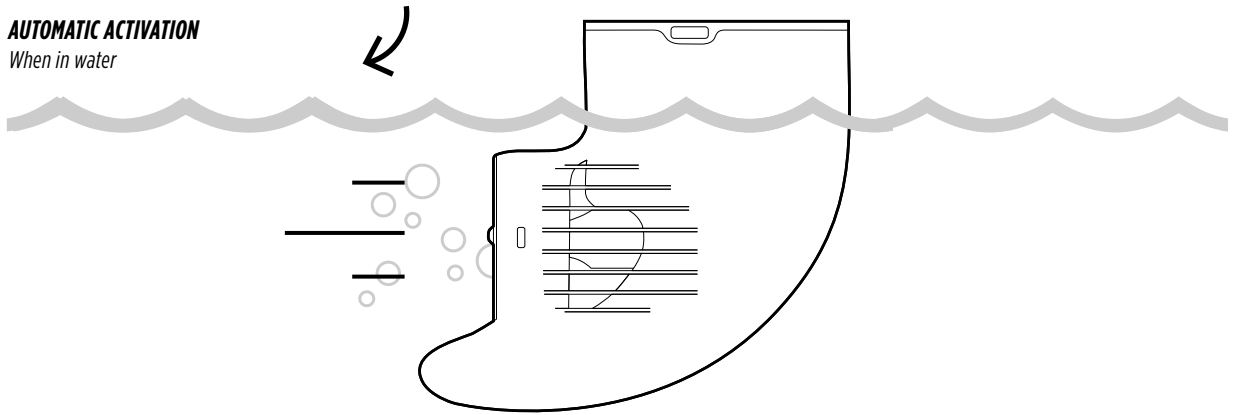

10s ↓

AUTOMATIC DE-ACTIVATION
After 10 sec outside water

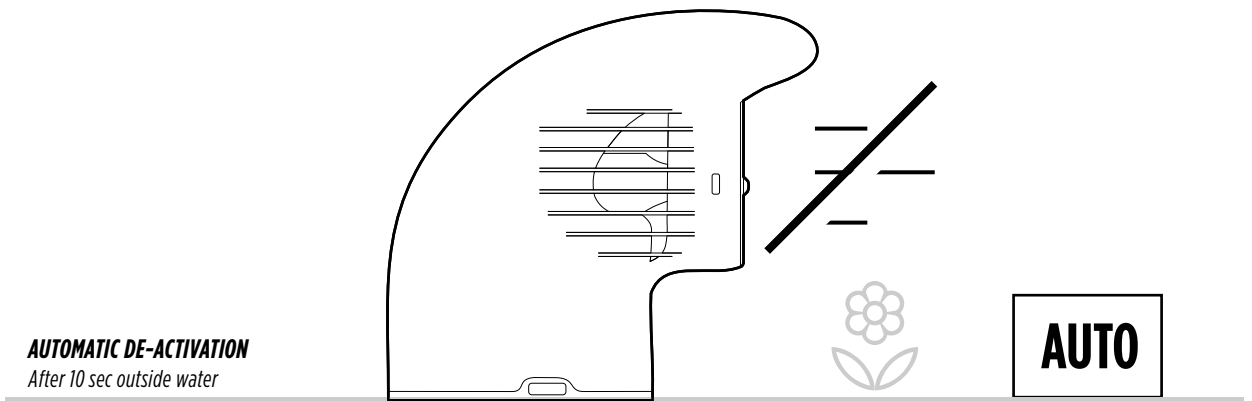

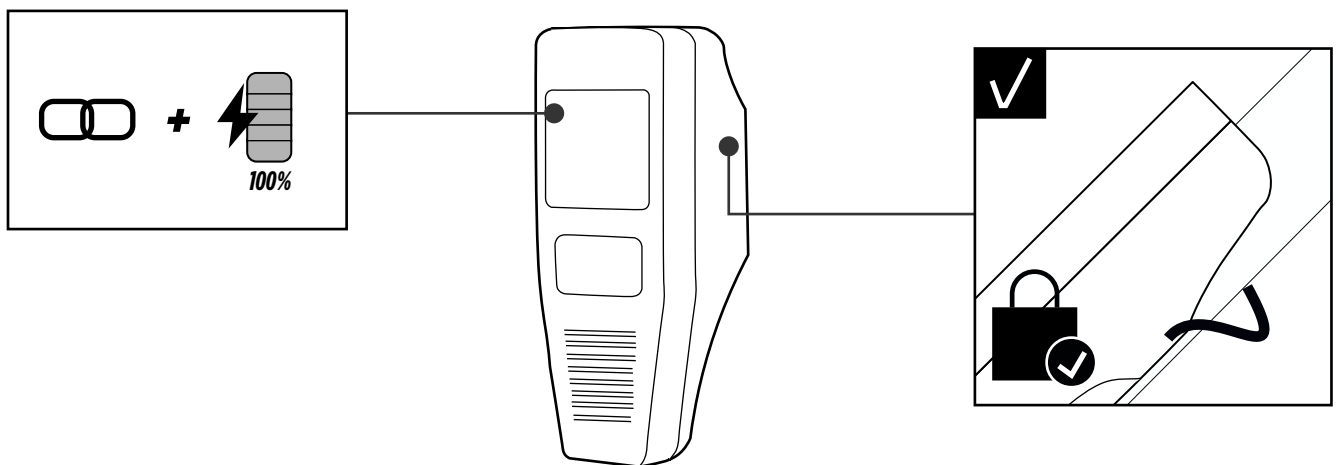
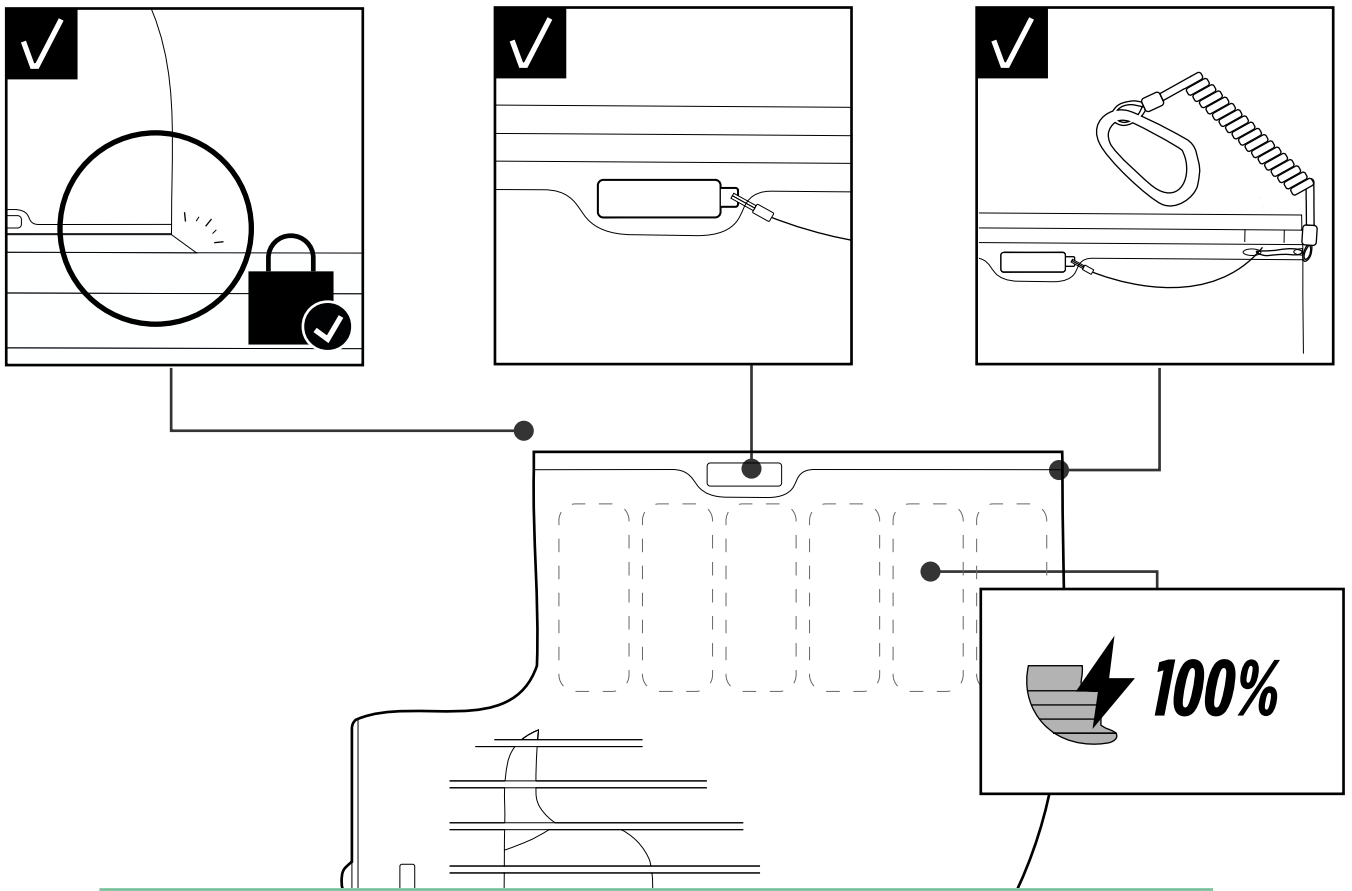

CLEANING AND DRYING

E.1

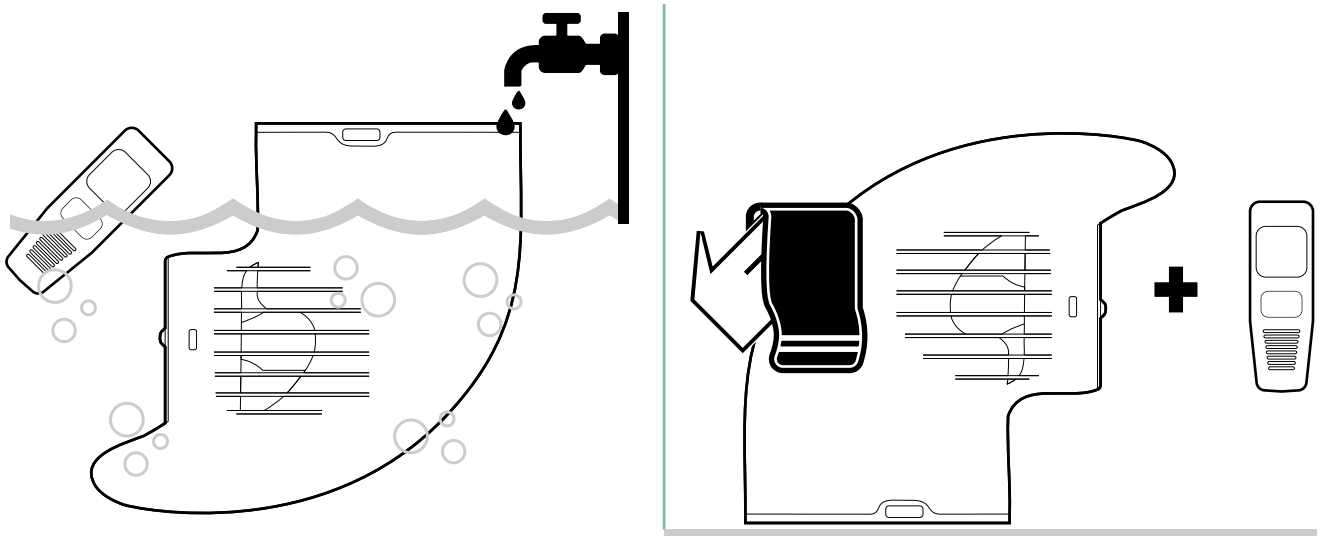

CHARGING

E.2

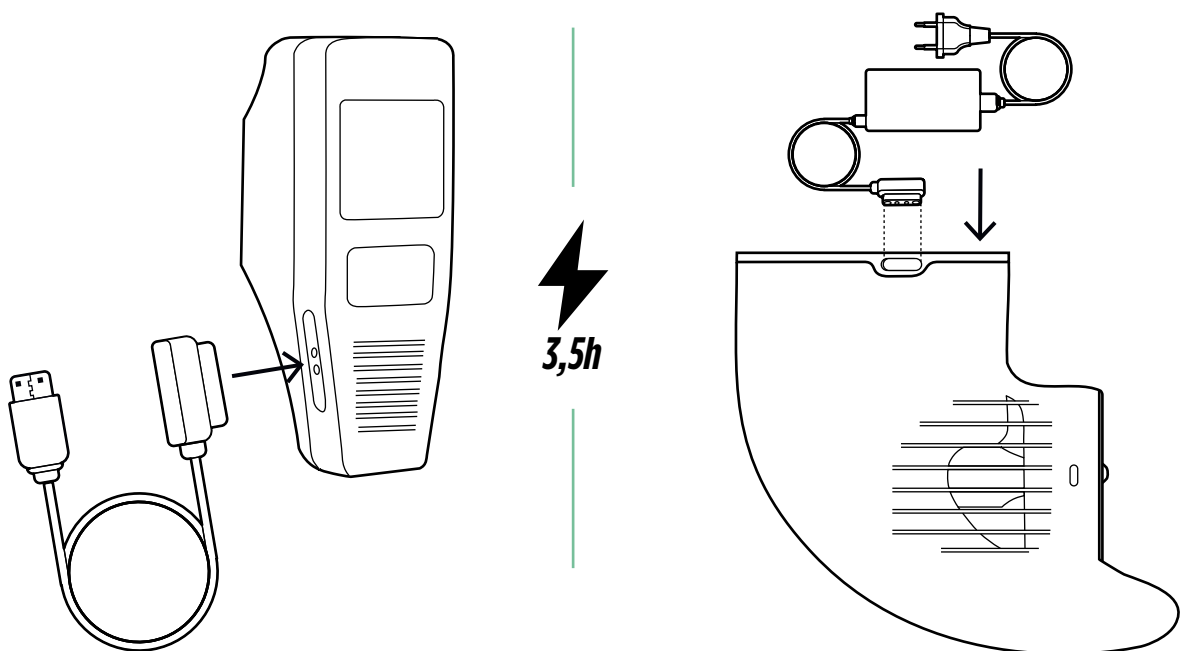



OFF

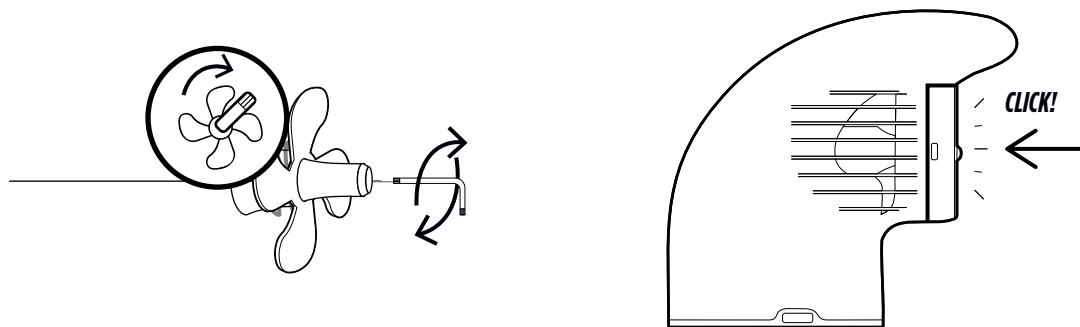
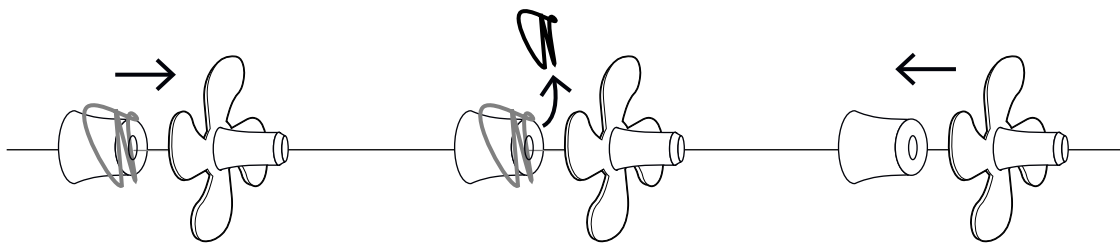
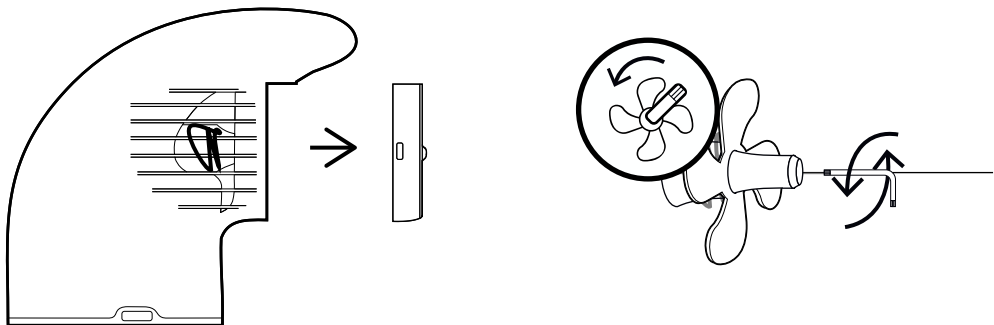
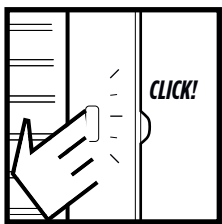
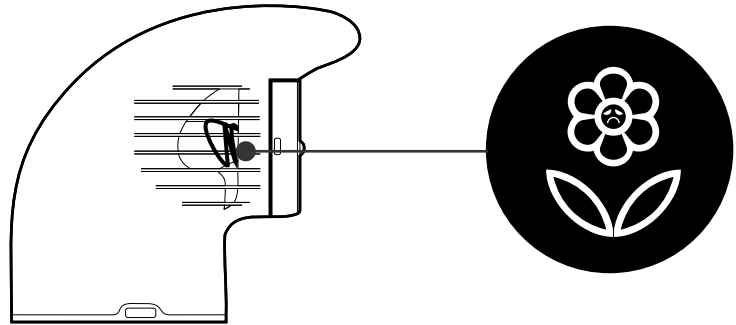

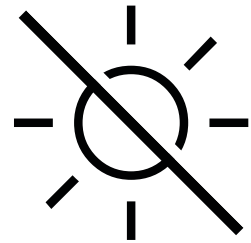



TECH. DOCUMENTATION

TECHNICAL DOCUMENTATION

ENG

A. WARNINGS

A.1 GENERAL PRODUCT SAFETY WARNINGS

KEEP AWAY FROM CHILDREN · PROPELLER HAZARD – KEEP CLEAR · DO NOT OPEN OR TAMPER WITH HOUSING · ELECTRICAL SHOCK RISK · RIDE SAFELY – MOTOR ASSIST MAY STOP AT ANY TIME

A.2 BATTERY SAFETY

DO NOT CHARGE IF DAMAGED, SWOLLEN OR OVERHEATED · DO NOT CHARGE IF PORT OR COVER IS WET · DO NOT SHORT-CIRCUIT BATTERY OR CHARGER · LITHIUM-ION: FIRE / CHEMICAL BURNS RISK · DO NOT EXPOSE TO TEMPERATURES ABOVE 45°C (113°F)

A.3 TRANSPORT & AIR TRAVEL WARNINGS

DO NOT CARRY BATTERY IN CHECKED LUGGAGE · BATTERIES >160 Wh MAY BE RESTRICTED ON AIRCRAFT · ALWAYS CHECK AIRLINE AND LOCAL TRANSPORT REGULATIONS BEFORE TRAVEL

A.4 RIDING & ENVIRONMENTAL SAFETY WARNINGS

MINIMUM WATER DEPTH (> 0.5 m / 18") · DO NOT USE IN STORMS OR HEAVY WAVES · AVOID RIDING IN POOR VISIBILITY OR AT NIGHT · AVOID SHIPPING LANES AND LARGE VESSELS

B. UNBOXING

B.1 PACKAGE CONTENTS

1. Flow e-fin (18 V DC; 10 Ah; 180 Wh) · 2. Remote (3.6 V DC; 500 mAh; 1.8 Wh) · 3A. US BOX adapter · 3B. SLIDE-IN BOX adapter · 3C. EZ-LOCK adapter · 4. Flow safety leash · 5. Charging port cover · 6. Remote safety leash · 7. Flow power supply · 8. USB remote charging cable · 9. Mounting clip for B · 10. Allen key · 11. Mounting hardware

B.2 REMOTE CONTROLLER

1. Battery strength (Flow) · 2. Speed · 3. Paddle stroke counter · 4. Power button · 5. Charging port · 6. Battery status · 7. Direction of travel · 8. Rider mode · 9. Power control slider

B.3 E-FIN

1. Battery pack · 2. Propeller · 3. Charging port · 4. Motor

C. ASSEMBLY

! CAUTION ! · ENSURE ALL PARTS ARE CORRECTLY INSTALLED AND SECURELY FASTENED · ALWAYS USE THE SAFETY LEASH TO PREVENT LOSS OF THE FIN · NEVER LEAVE UNATTENDED WHILE CHARGING · USE ONLY SUPPLIED CHARGER

C.1 ADAPTER INSTALLATION

Choose the correct adapter · 2. Screw onto the e-fin

C.2 FIN INSTALLATION

Insert fin into fin box and lock securely.

2A. US-BOX – Washer and screw · 2B. SLIDE-IN – Safety pin · 2C. EZ-LOCK – Locking clip

C.3 SAFETY LEASHES

Attach fin leash to eyelet and SUP · 2. Put charging port cover in place. Always use both safety leashes to prevent loss of product.

C.4 REMOTE CONTROL

Attach safety leash · 2. Clip remote to paddle at hand height · 3. Align parallel, display facing user

D. OPERATION

! CAUTION ! · ALWAYS START AT LOW POWER · ENSURE SUFFICIENT WATER DEPTH BEFORE ACTIVATION · DO NOT OPERATE THE PRODUCT IF ANY COMPONENT IS LOOSE OR UNSECURED · AVOID RIDING NEAR ANIMALS, NESTING AREAS, OR SENSITIVE NATURAL HABITATS · DO NOT RIDE THROUGH SEA GRASS, MUD, SILT, OR HEAVILY POLLUTED WATERS · FOLLOW ALL APPLICABLE LOCAL LAWS, REGULATIONS, AND RESTRICTED AREAS

D.1 CONTROLLER BASICS

Press the power button once to turn the remote control ON. Press and hold the button for

approx. 4 seconds to turn it OFF.

Adjust propulsion power by sliding the control slider up or down. Always start at low power. Press the power button 1 second to switch between drive modes: PADDLE, DRIVE, and CRUISE

D.2 SELECT DRIVE MODE

A CRUISE MODE - Speed is set using the remote slider. The fin runs continuously at the set speed (forward and reverse) ·

B PADDLE MODE - Speed is set using the remote slider. The fin activates only when a paddle stroke is detected ·

C DRIVE MODE - The fin responds directly to the remote slider position. Speed follows the slider position (forward and reverse)

D.3 MENU & ADVANCED SETTINGS

To open the menu, press and hold the power button for approx. 3 seconds. Navigate menu items using the slider and confirm selections by pressing the button once. Advanced settings include power levels, pairing, paddle mode configuration, and calibration.

D.4 USING THE E-FIN

The Flow automatically switches ON when fully submerged in water and switches OFF automatically approx. 10 seconds after being removed from the water. Always ensure sufficient water depth before activation.

D.5 CHECK BEFORE USE

Before every use: 1. Ensure the fin is fully locked in the fin box · 2. Attach safety leashes to fin and remote · 3. Ensure charging port cover is closed · 4. Check battery level on the remote display. Do not operate if any item is not secure.

E. MAINTAINANCE

! CAUTION ! · DRY THE FIN COMPLETELY BEFORE CHARGING · DO NOT CHARGE IF THE BATTERY HOUSING IS DAMAGED, SWOLLEN, OR OVERHEATED · STORE THE PRODUCT IN A COOL, DRY PLACE

E.1 CLEANING & DRYING

After every use, rinse the Flow and remote with fresh water · Dry the fin and charging ports completely before storage or charging · Inspect cables and charger regularly

E.2 CHARGING

Charge only in a dry environment. Never leave the Flow e-fin or remote unattended while charging. Charging time approx. 3.5 hours. Ensure the charging port is completely dry before connecting the charger.

E.3 PROPELLER CLEANING

If plants, sand, or other debris enter the propeller, ensure the Flow is fully powered off and removed from the water, and wear gloves. Remove the fin cover, loosen the propeller screw, remove the propeller, clean out all debris, reinstall the propeller, and secure all parts. If charging issues occur, carefully clean the charging port and allow it to dry completely.

E.4 STORAGE

Store the product in a cool, dry place. Maintain approx. 50% charge for long-term storage. Avoid direct sunlight.

LEGAL & LIABILITY

The user is responsible for complying with all applicable local laws and regulations. JOBE assumes no liability for damage, injury, or loss caused by improper use, modification, or failure to follow this manual.

A. WAARSCHUWINGEN

A.1 ALGEMENE PRODUCTVEILIGHEIDSWAARSCHUWINGEN

BUITEN BEREIK VAN KINDEREN HOUDEN · PROPELLERGEVAAR – HOUD AFSTAND · OPEN OF TAMPER NIET MET DE BEUHZING · RISICO OP ELEKTRISCHE SCHOKKEN · VEILIG RIJDEN – MOTORAANSTUUR KAN TE ALLEN TIJDE STOPPEN

A.2 VEILIGHEID BATTERIJ

NIET OPLADEN BIJ BESCHADIGING, OPGEZWOLLEN OF OVERVERHITTING · NIET OPLADEN ALS POORT OF DEKSEL NAT IS · NIET KORTSLUITEN VAN BATTERIJ OF LADER · LITHIUM-ION: BRAND-/CHEMISCHE BRANDWONDENRISICO · NIET BLOOTSTELLEN AAN TEMPERATUREN BOVEN 45°C

A.3 TRANSPORT & VliegREIS WAARSCHUWINGEN

NEEM DE BATTERIJ NIET MEE IN GEPAKTE BAGAGE · BATTERIJEN >160 Wh KUNNEN BEPERKT ZIJN OP VLIETUIGEN · CONTROLEER ALTIJD DE LUCHTVAARTMAATSCHAPPIJ- EN LOKALE TRANSPORTREGELS VOOR REIS

A.4 RIJDEN & MILIEUWAARSCHUWINGEN

MINIMALE WATERDIEPTE (> 0,5 m) · NIET GEBRUIKEN BIJ STORMS OF HEVIGE GOLFEN · RIJD NIET BIJ SLECHTE ZICHTBAARHEID OF 'S NACHTS · MIJD SCHEEPSVAARTROUTES EN GROTE SCHEPEN

B. UITPAKKEN

B.1 INHOUD VAN DE VERPAKKING

1. Flow e-fin (18 V DC; 10 Ah; 180 Wh) · 2. Afstandsbediening (3,6 V DC; 500 mAh; 1,8 Wh) · 3A. US BOX-adapter · 3B. SLIDE-IN BOX-adapter · 3C. EZ-LOCK-adapter · 4. Flow veiligheidsleash · 5. Afdekop oplaadpoort · 6. Veiligheidsleash voor afstandsbediening · 7. Flow voeding · 8. USB-oplaadkabel voor afstandsbediening · 9. Montageclip voor B · 10. Inbussleutel · 11. Montagemateriaal

B.2 AFSTANDSBEDIENING

1. Batterijniveau (Flow) · 2. Snelheid · 3. Peddelslagteller · 4. Aan/uit-knop · 5. Oplaadpoort · 6. Batterijstatus · 7. Rijrichting · 8. Rijmodus · 9. Vermogensslider

B.3 E-FIN

1. Batterijpakket · 2. Propeller · 3. Oplaadpoort · 4. Motor

C. MONTAGE

! CAUTION ! · ZORG DAT ALLE ONDERDELEN CORRECT ZIJN GEÏNSTALLEERD EN STEVIG VASTZITTEN · GEBRUIK ALTIJD DE VEILIGHEIDSLASH OM VERLIES VAN DE VIN TE VOORKOMEN · LAAT NOOIT ONBETAAND BIJ HET OPLADEN · GEBRUIK ALLEEN DE BIJGELEVERDE LADER

C.1 ADAPTER INSTALLATIE

1. Kies de juiste adapter · 2. Schroef deze op de e-fin

C.2 VIN INSTALLATIE

1. Plaats de vin in de finbox en vergrendel deze stevig.

2A. US-BOX – Ring en schroef · 2B. SLIDE-IN – Veiligheidspen · 2C. EZ-LOCK – Vergrendelclip

C.3 VEILIGHEIDSLASHES

1. Bevestig de vinleash aan het oog en aan de SUP · 2. Plaats de afdekop op de oplaadpoort. Gebruik altijd beide veiligheidsleashes om verlies van het product te voorkomen.

C.4 AFSTANDSBEDIENING

1. Bevestig de veiligheidsleash · 2. Bevestig de afstandsbediening op peddelhoogte · 3. Lijn parallel uit, display naar de gebruiker gericht

D. BEDIENING

! CAUTION ! · BEGIN ALTIJD MET LAGE KRACHT · ZORG VOOR VOLDOENDE WATERDIEPTE VOOR ACTIVATIE · GEBRUIK HET PRODUCT NIET ALS ONDERDELEN LOS OF ONBEVESTIGD ZIJN · MIJD RIJDEN NABIJ DIEREN, BROEDGEBIEDEN OF GEVOELIGE NATUURLIJKE HABITATS · RIJD NIET DOOR ZEEGRAS, MODDER, SLIB OF ZEER VERVUILD WATER · VOLG ALLE TOEPASSELIJKE LOKALE WETTEN, REGELS EN BEPERKTE GEBIEDEN

D.1 BASISBEDIENING AFSTANDSBEDIENING

1. Druk één keer op de aan/uit-knop om de afstandsbediening AAN te zetten. Houd de knop ca. 4 seconden ingedrukt om deze UIT te zetten.

2. Pas het voortstuwingsvermogen aan door de slider omhoog of omlaag te bewegen. Begin altijd met een laag vermogen.

3. Druk de aan/uit-knop 1 seconde in om te wisselen tussen de rijmodi: PADDLE, DRIVE en CRUISE

D.2 SELECTEER RIJMODUS

A CRUISE MODE – Snelheid wordt ingesteld via de afstandsbediening. De vin loopt continu op de ingestelde snelheid (vooruit en achteruit) ·

B PADDLE MODE – Snelheid wordt ingesteld via de afstandsbediening. De vin activeert alleen bij een peddelslag ·

C DRIVE MODE – De vin reageert direct op de positie van de afstandsbediening. Snelheid volgt de schuifpositie (vooruit en achteruit)

D.3 MENU & GEAVANCEERDE INSTELLINGEN

Houd de aan/uit-knop ca. 3 seconden ingedrukt om het menu te openen. Navigeer met de slider en bevestig selecties door één keer op de knop te drukken. Geavanceerde instellingen omvatten vermogensniveaus, koppelen, peddelmodusconfiguratie en kalibratie.

D.4 GEBRUIK VAN DE E-FIN

De Flow schakelt automatisch IN wanneer deze volledig onder water is en schakelt automatisch UIT ca. 10 seconden nadat deze uit het water is gehaald. Zorg altijd voor voldoende waterdiepte vóór activatie.

D.5 CONTROLE VÓÓR GEBRUIK

Voor elk gebruik: 1. Controleer of de vin volledig is vergrendeld in de finbox · 2. Bevestig de veiligheidsleashes aan vin en afstandsbediening · 3. Controleer of de afdekop van de oplaadpoort gesloten is · 4. Controleer het batterijniveau op het display van de afstandsbediening. Gebruik het product niet als iets niet goed vastzit.

E. ONDERHOUD

! CAUTION ! · DROOG DE VIN VOLLEDIG VOOR HET OPLADEN · NIET OPLADEN BIJ BESCHADIGDE, OPGEZWOLLEN OF OVERVERHITTE BATTERIJBEUHZING · BEWAAR HET PRODUCT OP EEN KOELE, DROGE PLAATS

E.1 REINIGEN & DROGEN

Spoel de Flow en afstandsbediening na elk gebruik af met zoet water. Droog de vin en oplaadpoorten volledig voordat je het product opbergt of oplaadt. Controleer kabels en oplader regelmatig.

E.2 OPLADEN

Laad alleen op in een droge omgeving. Laat de Flow e-fin of afstandsbediening nooit onbeheerd achter tijdens het opladen. Oplaadtijd ca. 3,5 uur. Zorg ervoor dat de oplaadpoort volledig droog is voordat de oplader wordt aangesloten.

E.3 PROPELLER REINIGEN

Als planten, zand of ander vuil in de propeller terechtkomen, zorg er dan voor dat de Flow volledig is uitgeschakeld en uit het water is gehaald en draag handschoenen. Verwijder de vincover, draai de propellerschroef los, verwijder de propeller, maak alle resten schoon, plaats de propeller terug en zet alle onderdelen stevig vast. Bij oplaadproblemen de oplaadpoort voorzichtig reinigen en volledig laten drogen.

E.4 OPSLAG

Bewaar het product op een koele, droge plaats. Houd bij langdurige opslag ongeveer 50% lading aan. Vermijd direct zonlicht.

JURIDISCH & AANSPRAKELIJKHEID

De gebruiker is verantwoordelijk voor het naleven van alle toepasselijke lokale wet- en regelgeving. JOBE aanvaardt geen aansprakelijkheid voor schade, letsel of verlies als gevolg van onjuist gebruik, aanpassingen of het niet opvolgen van deze handleiding.

A. WARNHINWEISE

A.1 ALLGEMEINE PRODUKTSICHERHEITSHINWEISE

VON KINDERN FERNHALTEN · PROPELLERGEFAHR – ABSTAND HALTEN · GEHÄUSE NICHT ÖFFNEN ODER VERÄNDERN · STROMSCHLAGGEFAHR · SICHER FAHREN – MOTORUNTERSTÜTZUNG KANN JEDERZEIT STOPPEN

A.2 BATTERIESICHERHEIT

NICHT LADEN, WENN BESCHÄDIGT, AUFGESCHWOLLEN ODER ÜBERHITZT · NICHT LADEN, WENN ANSCHLUSS ODER ABDECKUNG NASS · BATTERIE ODER LADEGERÄT NICHT KURZSCHLIEßEN · LITHIUM-ION: BRAND- / CHEMISCHE VERBRENNUNGSGEFAHR · NICHT TEMPERATUREN ÜBER 45°C AUSSETZEN

A.3 TRANSPORT- & FLUGREISEHINWEISE

BATTERIE NICHT IM GEPÄCK BEFÖRDERN · BATTERIEN >160 Wh KÖNNEN IM FLUGZEUG EINGESCHRÄNKT SEIN · IMMER FLUGGESELLSCHAFT- UND LOKALE TRANSPORTVORSCHRIFTEN VOR REISE ÜBERPRÜFEN

A.4 FAHR- & UMWELTSICHERHEIT

MINDESTWASSERTIEFE (> 0,5 m) · NICHT BEI STÜRME ODER HOHEN WELLEN VERWENDEN · FAHREN BEI SCHLECHTER SICHT ODER NACHT VERMEIDEN · SCHIFFSROUTEN UND GROBE SCHIFFE MEIDEN

B. AUSPACKEN

B.1 LIEFERUMFANG

1. Flow e-fin (18 V DC; 10 Ah; 180 Wh) · 2. Fernbedienung (3,6 V DC; 500 mAh; 1,8 Wh) · 3A. US-BOX Adapter · 3B. SLIDE-IN BOX Adapter · 3C. EZ-LOCK Adapter · 4. Flow Sicherheitsleine · 5. Ladeanschlussabdeckung · 6. Fernbedienungs-Sicherheitsleine · 7. Flow Netzteil · 8. USB-Ladekabel für Fernbedienung · 9. Befestigungsclip für B · 10. Inbusschlüssel · 11. Befestigungsmaterial

B.2 FERNBEDIENUNG

1. Batteriestatus (Flow) · 2. Geschwindigkeit · 3. Paddelschlagzähler · 4. Ein-/Austaste · 5. Ladeanschluss · 6. Batteriestatusanzeige · 7. Fahrtrichtung · 8. Fahrmodus · 9. Leistungsregler

B.3 E-FIN

1. Batteriepack · 2. Propeller · 3. Ladeanschluss · 4. Motor

C. MONTAGE

! CAUTION ! · STELLE SICHER, DASS ALLE TEILE KORREKT INSTALLIERT UND FEST BEFESTIGT SIND · IMMER DIE SICHERHEITSLAINE VERWENDEN, UM DEN VERLUST DER FINNE ZU VERHINDERN · NIE UNBEAUFICHTIGT LADEN LASSEN · NUR MIT DEM MITGELIEFERTEN LADEGERÄT LADEN.

C.1 ADAPTERINSTALLATION

Wähle den richtigen Adapter · 2. Auf die E-Fin schrauben

C.2 FINNENINSTALLATION

Finne in die Finnenbox einsetzen und sicher verriegeln.

2A. US-BOX – Unterlegscheibe und Schraube · 2B. SLIDE-IN – Sicherheitsstift · 2C. EZ-LOCK – Verriegelungsklammer

C.3 SICHERHEITSLAINE

Sicherheitsleine der Finne am Ösenring und am SUP befestigen · 2. Ladeanschlussabdeckung anbringen. Immer beide Sicherheitsleinen verwenden, um den Verlust des Produkts zu verhindern.

C.4 FERNBEDIENUNG

Sicherheitsleine befestigen · 2. Fernbedienung auf Paddelhöhe am Paddelclip befestigen · 3. Parallel ausrichten, Display zum Benutzer

D. BEDIENUNG

! CAUTION ! · IMMER MIT NIEDRIGER LEISTUNG STARTEN · AUSREICHENDE WASSERTIEFE VOR AKTIVIERUNG SICHERSTELLEN · PRODUKT NICHT BETRIEBEN, WENN EIN TEIL LÖSIG ODER NICHT FEST BEFESTIGT IST · FAHREN IN DER NÄHE VON TIERE, NESTBEREICHEN ODER EMPFINDLICHEN NATURHABITATS VERMEIDEN · NICHT DURCH SEEGRAS, SCHLAMM, SCHLUCK ODER STARK VERSCHMUTZTES WASSER FAHREN · ALLE ANWENDBAREN LOKALEN GESETZE, VORSCHRIFTEN UND RESTRIKTIONEN BEACHTEN

D.1 GRUNDLAGEN DER FERNBEDIENUNG

Einmal auf die Ein-/Austaste drücken, um die Fernbedienung EIN zu schalten. Taste ca. 4 Sekunden gedrückt halten, um AUS zu schalten.

Die Antriebsleistung über den Schieberegler nach oben oder unten einstellen. Immer mit niedriger Leistung starten.

Einmal 1 Sekunde auf die Taste drücken, um zwischen Fahrmodi zu wechseln: PADDLE, DRIVE und CRUISE

D.2 FAHRMODUS AUSWÄHLEN

1. Der aktive Modus wird auf dem Display angezeigt. Wähle den Modus passend zu deinen Fahrbedingungen ·

A CRUISE MODE - Geschwindigkeit wird über die Fernbedienung eingestellt. Die Finne läuft kontinuierlich mit eingestellter Geschwindigkeit (vorwärts und rückwärts) ·

B PADDLE MODE - Geschwindigkeit wird über die Fernbedienung eingestellt. Die Finne aktiviert sich nur bei Paddelschlag ·

C DRIVE MODE - Die Finne reagiert direkt auf die Position der Fernbedienung. Geschwindigkeit folgt der Schieberposition (vorwärts und rückwärts)

D.3 MENÜ & ERWEITERTE EINSTELLUNGEN

Um das Menü zu öffnen, Taste ca. 3 Sekunden gedrückt halten. Menü mit Schieberegler navigieren und Auswahl durch einmaliges Drücken bestätigen. Erweiterte Einstellungen umfassen Leistungsstufen, Kopplung, Paddelmodus-Konfiguration und Kalibrierung.

D.4 VERWENDUNG DER E-FIN

Die Flow schaltet sich automatisch EIN, wenn sie vollständig ins Wasser getaucht wird, und schaltet sich ca. 10 Sekunden nach Herausnahme automatisch AUS. Vor Aktivierung immer auf ausreichende Wassertiefe achten.

D.5 KONTROLLE VOR GEBRAUCH

Vor jedem Gebrauch: 1. Sicherstellen, dass die Finne vollständig in der Finnenbox verriegelt ist · 2. Sicherheitsleinen an Finne und Fernbedienung befestigen · 3. Ladeanschlussabdeckung schließen · 4. Batteriestatus auf dem Fernbedienungsdisplay prüfen. Nicht betreiben, wenn etwas nicht sicher ist.

E. WARTUNG

! CAUTION ! · FINNE VOR DEM LADEN VOLLSTÄNDIG TROCKNEN · NICHT LADEN, WENN BATTERIEGEHÄUSE BESCHÄDIGT, AUFGESCHWOLLEN ODER ÜBERHITZT IST · PRODUKT AN EINEM KÜHLEN, TROCKENEN ORT LAGERN

E.1 REINIGUNG & TROCKNEN

Nach jedem Gebrauch Flow und Fernbedienung mit Süßwasser abspülen · Finne und Ladeanschlüsse vollständig trocknen vor Lagerung oder Laden · Kabel und Ladegerät regelmäßig prüfen.

E.2 LADEN

Nur in trockener Umgebung laden. Flow E-Fin oder Fernbedienung während des Ladevorgangs niemals unbeaufsichtigt lassen. Ladezeit ca. 3,5 Stunden. Ladeanschluss vor Verbindung mit dem Ladegerät vollständig trocken sein.

E.3 PROPELLERREINIGUNG

Wenn Pflanzen, Sand oder andere Fremdkörper in den Propeller gelangen, Flow vollständig ausschalten, aus dem Wasser nehmen und Handschuhe tragen. Finnenabdeckung entfernen, Propellerschraube lösen, Propeller entnehmen, Fremdkörper entfernen, Propeller wieder einsetzen und alle Teile sichern. Bei Ladeproblemen Ladeanschluss vorsichtig reinigen und vollständig trocknen lassen.

E.4 LAGERUNG

Produkt an einem kühlen, trockenen Ort aufbewahren. Für Langzeitlagerung ca. 50 % Ladezustand beibehalten. Direkte Sonneneinstrahlung vermeiden.

RECHTLICHES & HAFTUNG

Der Benutzer ist verantwortlich für die Einhaltung aller geltenden lokalen Gesetze und Vorschriften. JOBE übernimmt keine Haftung für Schäden, Verletzungen oder Verluste, die durch unsachgemäße Verwendung, Modifikationen oder Nichtbefolgen dieses Handbuchs entstehen.

A. AVERTISSEMENTS

A.1 AVERTISSEMENTS GÉNÉRAUX DE SÉCURITÉ DU PRODUIT

TENIR HORS DE PORTÉE DES ENFANTS · RISQUE D'HÉLICE – GARDER À DISTANCE · NE PAS OUVRIR NI ALTÉRER LE BÔTIER · RISQUE DE CHOC ÉLECTRIQUE · CONDUIRE EN SÉCURITÉ – L'ASSISTANCE MOTEUR PEUT S'ARRÊTER À TOUT MOMENT

A.2 SÉCURITÉ DE LA BATTERIE

NE PAS CHARGER SI ENDOMMAGÉE, GONFLÉE OU SURCHAUFFÉE · NE PAS CHARGER SI LE PORT OU LE COUVERCLE EST MOUILLÉ · NE PAS COURT-CIRCUITER LA BATTERIE OU LE CHARGEUR · LITHIUM-ION : RISQUE D'INCENDIE / BRÛLURES CHIMIQUES · NE PAS EXPOSER À DES TEMPÉRATURES SUPÉRIEURES À 45°C

A.3 TRANSPORT & AVIONS

NE PAS TRANSPORTER LA BATTERIE DANS LES BAGAGES EN SOUTE · LES BATTERIES >160 Wh PEUVENT ÊTRE RESTRICTIVES EN AVION · VÉRIFIER TOUJOURS LES RÈGLES DE LA COMPAGNIE AÉRIENNE ET DU TRANSPORT LOCAL AVANT LE VOYAGE

A.4 SÉCURITÉ DE CONDUITE & ENVIRONNEMENT

PROFONDEUR MINIMALE DE L'EAU (> 0,5 m) · NE PAS UTILISER EN TEMPÊTE OU GRANDES VAGUES · ÉVITER DE CONDUIRE PAR MAUVAISE VISIBILITÉ OU LA NUIT · ÉVITER LES VOIES DE NAVIGATION ET LES GRANDS NAVIRES

B. DÉBALLAGE

B.1 CONTENU DE L'EMBALLAGE

1. Aileron Flow e-fin (18 V CC; 10 Ah; 180 Wh) · 2. Télécommande (3,6 V CC; 500 mAh; 1,8 Wh) · 3A. Adaptateur US BOX · 3B. Adaptateur SLIDE-IN · 3C. Adaptateur EZ-LOCK · 4. Leash de sécurité Flow · 5. Capuchon du port de charge · 6. Leash de sécurité de la télécommande · 7. Alimentation Flow · 8. Câble USB de charge télécommande · 9. Clip de montage pour B · 10. Clé Allen · 11. Matériel de montage

B.2 TÉLÉCOMMANDE

Niveau de batterie (Flow) · 2. Vitesse · 3. Compteur de coups de pagaie · 4. Bouton d'alimentation · 5. Port de charge · 6. État de la batterie · 7. Sens de déplacement · 8. Mode utilisateur · 9. Curseur de puissance

B.3 E-FIN

1. Batterie · 2. Hélice · 3. Port de charge · 4. Moteur

C. ASSEMBLAGE

! CAUTION ! · S'ASSURER QUE TOUTES LES PIÈCES SONT CORRECTEMENT INSTALLÉES ET SOLIDEMENT FIXÉES · TOUJOURS UTILISER LA LANIÈRE DE SÉCURITÉ POUR ÉVITER LA PERTE DE L'AILERON · NE JAMAIS LAISSER EN CHARGE SANS SURVEILLANCE · UTILISER UNIQUEMENT LE CHARGEUR FOURNIC.

1 INSTALLATION DE L'ADAPTATEUR

Choisissez l'adaptateur approprié · 2. Vissez-le sur l'e-fin

C.2 INSTALLATION DE L'AILERON

Insérez l'aileron dans le boîtier et verrouillez solidement.

2A. US-BOX – Rondelle et vis · 2B. SLIDE-IN – Goupille de sécurité · 2C. EZ-LOCK – Clip de verrouillage

C.3 LEASHES DE SÉCURITÉ

Fixez le leash de l'aileron à l'œillet et au SUP · 2. Mettez en place le capuchon du port de charge. Utilisez toujours les deux leashes de sécurité.

C.4 TÉLÉCOMMANDE

Fixez le leash · 2. Fixez la télécommande à la pagaie à hauteur de main · 3. Alignez-la parallèlement, écran face à l'utilisateur

D. UTILISATION

! CAUTION ! · TOUJOURS COMMENCER À BASSE PUISSANCE · S'ASSURER D'UNE PROFONDEUR D'EAU SUFFISANTE AVANT ACTIVATION · NE PAS UTILISER LE PRODUIT SI UN COMPOSANT EST LOOSE OU NON FIXÉ · ÉVITER DE CONDUIRE PRÈS D'ANIMAUX, DE ZONES DE NIDIFICATION OU D'HABITATS NATURELS SENSIBLES · NE PAS TRAVERSER D'HERBIERS MARINS, BOUE, VASE OU EAUX FORTEMENT POLLUÉES · RESPECTER TOUTES LES LOIS LOCALES, RÉGLEMENTS ET ZONES INTERDITES

D.1 FONCTIONS DE BASE

Appuyez une fois sur le bouton pour ALLUMER la télécommande. Maintenez appuyé env. 4

secondes pour l'ÉTEINDRE.

Réglez la puissance via le curseur. Commencez toujours à faible puissance.

Appuyez 1 seconde pour changer de mode : PADDLE, DRIVE, CRUISE

D.2 MODES DE PROPULSION

1. Le mode actif est affiché sur l'écran. Sélectionnez le mode approprié à vos conditions de conduite ·

A CRUISE MODE - La vitesse est réglée via la télécommande. L'aileron fonctionne en continu à la vitesse définie (avant et arrière) ·

B PADDLE MODE - La vitesse est réglée via la télécommande. L'aileron s'active uniquement lors d'un coup de pagaie ·

C DRIVE MODE - L'aileron répond directement à la position de la télécommande. La vitesse suit la position du curseur (avant et arrière) ·

D.3 MENU & PARAMÈTRES AVANCÉS

Maintenez le bouton env. 3 secondes. Naviguez avec le curseur et confirmez avec le bouton.

D.4 UTILISATION DE L'E-FIN

Activation automatique en immersion complète. Arrêt automatique env. 10 secondes après la sortie de l'eau.

D.5 VÉRIFICATION AVANT UTILISATION

Aileron verrouillé · 2. Leashes fixés · 3. Port de charge fermé · 4. Niveau de batterie vérifié

E. ENTRETIEN

! CAUTION ! · SÉCHER COMPLÈTEMENT L'AILERON AVANT CHARGEMENT · NE PAS CHARGER SI LE BÔTIER DE LA BATTERIE EST ENDOMMAGÉ, GONFLÉ OU SURCHAUFFÉ · STOCKER LE PRODUIT DANS UN ENDROIT FRAIS ET SEC

E.1 NETTOYAGE & SÉCHAGE

Après chaque utilisation, rincer le Flow et la télécommande à l'eau douce · Sécher complètement l'aileron et les ports de charge avant le stockage ou le chargement · Inspecter régulièrement les câbles et le chargeur

E.2 CHARGE

Charger uniquement dans un environnement sec. Durée env. 3,5 h.

E.3 NETTOYAGE DE L'HÉLICE

Coupez l'alimentation, portez des gants, démontez, nettoyez et remontez correctement.

E.4 STOCKAGE

Stocker au frais et au sec, charge env. 50 %.

MENTIONS LÉGALES & RESPONSABILITÉ

L'utilisateur est responsable du respect des lois locales. JOBE décline toute responsabilité en cas de mauvaise utilisation.

A. ADVERTENCIAS

A.1 ADVERTENCIAS GENERALES DE SEGURIDAD DEL PRODUCTO

MANTENER FUERA DEL ALCANCE DE LOS NIÑOS · PELIGRO DE HÉLICE – MANTENER DISTANCIA · NO ABRIR NI ALTERAR LA CARCASA · RIESGO DE DESCARGA ELÉCTRICA · CONDUCIR DE FORMA SEGURA – LA ASISTENCIA DEL MOTOR PUEDE DETENERSE EN CUALQUIER MOMENTO

A.2 SEGURIDAD DE LA BATERÍA

NO CARGAR SI ESTÁ DAÑADA, HINCHADA O SOBRECALENTADA · NO CARGAR SI EL PUERTO O LA CUBIERTA ESTÁN MOJADOS · NO CORTOCIRCUITE LA BATERÍA NI EL CARGADOR · LITIO-ION: RIESGO DE INCENDIO / QUEMADURAS QUÍMICAS · NO EXPONER A TEMPERATURAS SUPERIORES A 45°C

A.3 TRANSPORTE & VUELO

NO TRANSPORTAR LA BATERÍA EN EL EQUIPAJE FACTURADO · LAS BATERÍAS >160 Wh PUEDEN ESTAR RESTRINGIDAS EN AVIONES · SIEMPRE VERIFICAR LAS NORMAS DE LA AEROLÍNEA Y DEL TRANSPORTE LOCAL ANTES DE VIAJAR

A.4 SEGURIDAD DE CONDUCCIÓN & MEDIO AMBIENTE

PROFUNDIDAD MÍNIMA DEL AGUA (> 0,5 m) · NO USAR EN TORMENTAS O OLAS GRANDES · EVITAR CONDUCIR CON MALA VISIBILIDAD O DE NOCHE · EVITAR RUTAS NÁUTICAS Y GRANDES EMBARCACIONES

B. DESEMBALAJE

B.1 CONTENIDO DEL PAQUETE

1. Flow e-fin (18 V CC; 10 Ah; 180 Wh) · 2. Control remoto (3,6 V CC; 500 mAh; 1,8 Wh) · 3A. Adaptador US BOX · 3B. Adaptador SLIDE-IN BOX · 3C. Adaptador EZ-LOCK · 4. Correa de seguridad Flow · 5. Tapa del puerto de carga · 6. Correa de seguridad del control remoto · 7. Fuente de alimentación Flow · 8. Cable USB de carga del control remoto · 9. Clip de montaje para B · 10. Llave Allen · 11. Herrajes de montaje

B.2 CONTROL REMOTO

1. Nivel de batería (Flow) · 2. Velocidad · 3. Contador de paladas · 4. Botón de encendido · 5. Puerto de carga · 6. Estado de la batería · 7. Dirección de desplazamiento · 8. Modo del usuario · 9. Control deslizante de potencia

B.3 E-FIN

1. Paquete de batería · 2. Hélice · 3. Puerto de carga · 4. Motor

C. MONTAJE

! CAUTION ! · ASEGURARSE DE QUE TODAS LAS PIEZAS ESTÁN CORRECTAMENTE INSTALADAS Y FIJAS · USAR SIEMPRE LA CORREA DE SEGURIDAD PARA EVITAR LA PÉRDIDA DE LA ALETILLA · NUNCA DEJAR CARGANDO SIN SUPERVISIÓN · USAR SOLO EL CARGADOR SUMINISTRADO

C.1 INSTALACIÓN DEL ADAPTADOR

1. Elija el adaptador correcto · 2. Atorníllelo a la e-fin

C.2 INSTALACIÓN DE LA ALETA

Inserte la aleta en la caja de aleta y bloquéela de forma segura.

2A. US-BOX – Arandela y tornillo · 2B. SLIDE-IN – Pasador de seguridad · 2C. EZ-LOCK – Clip de bloqueo

C.3 CORREAS DE SEGURIDAD

1. Fije la correa de la aleta al ojal y a la SUP · 2. Coloque la tapa del puerto de carga. Utilice siempre ambas correas de seguridad para evitar la pérdida del producto.

C.4 CONTROL REMOTO

1. Coloque la correa de seguridad · 2. Sujete el control remoto al remo a la altura de la mano · 3. Alinee en paralelo, con la pantalla orientada hacia el usuario

D. FUNCIONAMIENTO

! CAUTION ! · SIEMPRE COMENZAR A BAJA POTENCIA · ASEGURARSE DE QUE HAYA SUFICIENTE PROFUNDIDAD DE AGUA ANTES DE ACTIVAR · NO OPERAR EL PRODUCTO SI ALGÚN COMPONENTE ESTÁ SUELTO O NO FIJO · EVITAR CONDUCIR CERCA DE ANIMALES, ZONAS DE NIDIFICACIÓN O HÁBITATS NATURALES SENSIBLES · NO CONDUCIR A TRAVÉS DE ALGAS MARINAS, BARRO, LODO O AGUAS ALTAMENTE CONTAMINADAS · CUMPLIR TODAS LAS LEYES, NORMAS Y ÁREAS RESTRINGIDAS LOCALES

D.1 FUNCIONES BÁSICAS DEL CONTROL

Pulse el botón de encendido una vez para ENCENDER el control remoto. Mantenga pulsado el botón durante aproximadamente 4 segundos para APAGARLO.

Ajuste la potencia de propulsión deslizando el control hacia arriba o hacia abajo. Empiece

siempre con baja potencia.

Pulse el botón de encendido durante 1 segundo para cambiar entre los modos de conducción: PADDLE, DRIVE y CRUISE

D.2 SELECCIONAR MODO DE CONDUCCIÓN

1. El modo activo se muestra en la pantalla. Seleccione el modo adecuado para sus condiciones de conducción ·

A CRUISE MODE - La velocidad se ajusta con el control remoto. La aleta funciona continuamente a la velocidad establecida (adelante y atrás) ·

B PADDLE MODE - La velocidad se ajusta con el control remoto. La aleta se activa solo al detectar un golpe de remo ·

C DRIVE MODE - La aleta responde directamente a la posición del control remoto. La velocidad sigue la posición del deslizador (adelante y atrás)

D.3 MENÚ Y AJUSTES AVANZADOS

Para abrir el menú, mantenga pulsado el botón de encendido durante aproximadamente 3 segundos. Navegue por los elementos del menú utilizando el control deslizante y confirme las selecciones pulsando el botón una vez. Los ajustes avanzados incluyen niveles de potencia, emparejamiento, configuración del modo paddle y calibración.

D.4 USO DE LA E-FIN

La Flow se enciende automáticamente cuando está completamente sumergida en el agua y se apaga automáticamente aproximadamente 10 segundos después de sacarla del agua.

Asegúrese siempre de que haya suficiente profundidad de agua antes de la activación.

D.5 COMPROBACIÓN ANTES DEL USO

Antes de cada uso: 1. Asegúrese de que la aleta esté completamente bloqueada en la caja de aleta · 2. Coloque las correas de seguridad en la aleta y el control remoto · 3. Asegúrese de que la tapa del puerto de carga esté cerrada · 4. Compruebe el nivel de batería en la pantalla del control remoto. No utilice el producto si algún elemento no está correctamente asegurado.

E. MANTENIMIENTO

! CAUTION ! · SECAR COMPLETAMENTE LA ALETILLA ANTES DE CARGAR · NO CARGAR SI LA CARCASA DE LA BATERÍA ESTÁ DAÑADA, HINCHADA O SOBRECALENTADA · ALMACENAR EL PRODUCTO EN UN LUGAR FRESCO Y SECO

E.1 LIMPIEZA Y SECADO

Después de cada uso, enjuagar el Flow y el control remoto con agua dulce · Secar completamente la aleta y los puertos de carga antes de almacenar o cargar · Inspeccionar regularmente cables y cargador.

E.2 CARGA

Cargue solo en un entorno seco. Nunca deje la Flow e-fin o el control remoto sin supervisión durante la carga. Tiempo de carga aproximado: 3,5 horas. Asegúrese de que el puerto de carga esté completamente seco antes de conectar el cargador.

E.3 LIMPIEZA DE LA HÉLICE

Si plantas, arena u otros residuos entran en la hélice, asegúrese de que la Flow esté completamente apagada y retirada del agua, y use guantes. Retire la cubierta de la aleta, afloje el tornillo de la hélice, retire la hélice, elimine todos los residuos, vuelva a instalar la hélice y asegure todas las piezas. Si se producen problemas de carga, limpie cuidadosamente el puerto de carga y deje que se seque completamente.

E.4 ALMACENAMIENTO

Guarde el producto en un lugar fresco y seco. Mantenga aproximadamente un 50 % de carga para almacenamiento a largo plazo. Evite la exposición directa al sol.

ASPECTOS LEGALES Y RESPONSABILIDAD

El usuario es responsable de cumplir con todas las leyes y normativas locales aplicables. JOBE no asume ninguna responsabilidad por daños, lesiones o pérdidas causadas por un uso indebido, modificaciones o por no seguir este manual.

A. AVVERTENZE

A.1 AVVERTENZE GENERALI DI SICUREZZA DEL PRODOTTO

TENERE FUORI DALLA PORTATA DEI BAMBINI · PERICOLO ELICA – MANTENERE DISTANZA · NON APRIRE O MANOMETTERE IL CORPO · RISCHIO DI SCOSSA ELETTRICA · GUIDARE IN SICUREZZA – L'ASSISTENZA DEL MOTORE PUÒ INTERROMPERSI IN QUALSIASI MOMENTO

A.2 SICUREZZA DELLA BATTERIA

NON CARICARE SE DANNEGGIATA, GONFIA O SOVRACALDATA · NON CARICARE SE PORTA O COPERCHIO SONO BAGNATI · NON CORTOCIRCUITARE BATTERIA O CARICABATTERIE · LITIO-ION: RISCHIO INCENDIO / USTIONI CHIMICHE · NON ESPORRE A TEMPERATURE SUPERIORI A 45°C

A.3 TRASPORTO & VOLO

NON TRASPORTARE LA BATTERIA NEL BAGAGLIO DA STIVA · BATTERIE >160 Wh POSSONO ESSERE SOGGETTE A RESTRIZIONI SUGLI AEREI · VERIFICARE SEMPRE LE REGOLE DELLA COMPAGNIA AEREA E DEL TRASPORTO LOCALE PRIMA DEL VIAGGIO

A.4 SICUREZZA DI GUIDA & AMBIENTE

PROFONDITÀ MINIMA DELL'ACQUA (> 0,5 m) · NON USARE IN TEMPORALI O ONDE ALTE · EVITARE DI GUIDARE CON SCARSA VISIBILITÀ O DI NOTTE · EVITARE ROTTE NAVALI E GRANDI IMBARCAZIONI

B. SCATOLA E CONTENUTO

B.1 CONTENUTO DEL PACCO

1. Flow e-fin (18 V DC; 10 Ah; 180 Wh) · 2. Telecomando (3,6 V DC; 500 mAh; 1,8 Wh) · 3A. Adattatore US BOX · 3B. Adattatore SLIDE-IN BOX · 3C. Adattatore EZ-LOCK · 4. Cinturino di sicurezza Flow · 5. Copertura porta di ricarica · 6. Cinturino di sicurezza telecomando · 7. Alimentatore Flow · 8. Cavo USB per ricarica telecomando · 9. Clip di montaggio per B · 10. Chiave a brugola · 11. Viteria di montaggio

B.2 TELECOMANDO

1. Carica batteria (Flow) · 2. Velocità · 3. Contatore colpi di pagaia · 4. Pulsante di accensione · 5. Porta di ricarica · 6. Stato batteria · 7. Direzione di marcia · 8. Modalità di guida · 9. Slider controllo potenza

B.3 E-FIN

1. Pacco batteria · 2. Elica · 3. Porta di ricarica · 4. Motore

C. ASSEMBLAGGIO

! CAUTION ! · ASSICURARSI CHE TUTTE LE PARTI SIANO CORRETTAMENTE INSTALLATE E BEN FISSATE · USARE SEMPRE IL LACCIO DI SICUREZZA PER EVITARE LA PERDITA DELLA PINNA · NON LASCIARE MAI IN CARICA INCUSTODITO · USARE SOLO IL CARICATORE FORNITO

C.1 INSTALLAZIONE ADATTATORE

Scegliere l'adattatore corretto · 2. Avvitare sulla e-fin

C.2 INSTALLAZIONE PINNA

Inserire la pinna nella scatola pinna e bloccare saldamente.

2A. US-BOX – Rondella e vite · 2B. SLIDE-IN – Spina di sicurezza · 2C. EZ-LOCK – Clip di bloccaggio

C.3 CINTURINI DI SICUREZZA

Fissare il cinturino della pinna all'occhiello e al SUP · 2. Mettere la copertura della porta di ricarica. Utilizzare sempre entrambi i cinturini di sicurezza per prevenire la perdita del prodotto.

C.4 TELECOMANDO

Fissare il cinturino di sicurezza · 2. Agganciare il telecomando alla pagaia all'altezza della mano · 3. Allineare parallelamente, display rivolto verso l'utente

D. FUNZIONAMENTO

! CAUTION ! · INIZIARE SEMPRE A BASSA POTENZA · ASSICURARSI DI AVERE SUFFICIENTE PROFONDITÀ DELL'ACQUA PRIMA DELL'ATTIVAZIONE · NON USARE IL PRODOTTO SE QUALSIASI COMPONENTE È ALLENTATO O NON FISSATO · EVITARE DI GUIDARE VICINO AD ANIMALI, AREE DI NIDIFICAZIONE O HABITAT NATURALI SENSIBILI · NON PASSARE ATTRAVERSO ERBA MARINA, FANGO, LIMO O ACQUE ALTAMENTE INQUINATE · RISPETTARE TUTTE LE LEGGI, NORMATIVE LOCALI E AREE RESTRITTE

D.1 NOZIONI BASE TELECOMANDO

Premere il pulsante di accensione una volta per accendere il telecomando. Premere e tenere premuto il pulsante per circa 4 secondi per spegnerlo.

Regolare la potenza di propulsione facendo scorrere lo slider verso l'alto o verso il basso.

Iniziare sempre a bassa potenza.

Premere il pulsante di accensione per 1 secondo per cambiare modalità di guida: PADDLE, DRIVE e CRUISE

D.2 SELEZIONE MODALITÀ DI GUIDA

La modalità attiva viene visualizzata sul display. Selezionare la modalità adatta alle condizioni di guida ·

A CRUISE MODE - La velocità è regolata tramite il telecomando. La pinna funziona continuamente alla velocità impostata (avanti e indietro) ·

B PADDLE MODE - La velocità è regolata tramite il telecomando. La pinna si attiva solo quando viene rilevata una pagaia ·

C DRIVE MODE - La pinna risponde direttamente alla posizione del telecomando. La velocità segue la posizione del cursore (avanti e indietro)

D.3 MENU E IMPOSTAZIONI AVANZATE

Per aprire il menu, premere e tenere premuto il pulsante di accensione per circa 3 secondi. Navigare tra le voci del menu usando lo slider e confermare la selezione premendo una volta il pulsante. Le impostazioni avanzate includono livelli di potenza, associazione, configurazione modalità pagaia e calibrazione.

D.4 UTILIZZO DELL'E-FIN

Il Flow si accende automaticamente quando completamente immerso in acqua e si spegne automaticamente circa 10 secondi dopo essere stato rimosso dall'acqua. Assicurarsi sempre di avere sufficiente profondità dell'acqua prima dell'attivazione.

D.5 CONTROLLO PRIMA DELL'USO

Prima di ogni utilizzo: 1. Assicurarsi che la pinna sia completamente bloccata nella scatola pinna · 2. Fissare i cinturini di sicurezza a pinna e telecomando · 3. Assicurarsi che la copertura della porta di ricarica sia chiusa · 4. Controllare il livello della batteria sul display del telecomando. Non utilizzare se qualsiasi elemento non è sicuro.

E. MANUTENZIONE

! CAUTION ! · ASCIUGARE COMPLETAMENTE LA PINNA PRIMA DI CARICARE · NON CARICARE SE IL CORPO DELLA BATTERIA È DANNEGGIATO, GONFIO O SOVRACALDO · CONSERVARE IL PRODOTTO IN UN LUOGO FRESCO E ASCIUTTO

E.1 PULIZIA E ASCIUGATURA

Dopo ogni uso, risciacquare Flow e telecomando con acqua dolce · Asciugare completamente pinna e porte di ricarica prima di riporre o caricare · Controllare regolarmente cavi e caricatore.

E.2 RICARICA

Ricaricare solo in ambiente asciutto. Non lasciare mai il Flow e-fin o il telecomando incustoditi durante la ricarica. Tempo di ricarica circa 3,5 ore. Assicurarsi che la porta di ricarica sia completamente asciutta prima di collegare il caricatore.

E.3 PULIZIA ELICA

Se piante, sabbia o altri detriti entrano nell'elica, assicurarsi che il Flow sia completamente spento e rimosso dall'acqua, e indossare guanti. Rimuovere la copertura della pinna, allentare la vite dell'elica, rimuovere l'elica, pulire tutti i detriti, reinstallare l'elica e fissare tutte le parti. In caso di problemi di ricarica, pulire accuratamente la porta di ricarica e lasciare asciugare completamente.

E.4 STOCCAGGIO

Conservare il prodotto in un luogo fresco e asciutto. Mantenere circa il 50% di carica per lo stoccaggio a lungo termine. Evitare la luce solare diretta.

LEGGE E RESPONSABILITÀ

L'utente è responsabile del rispetto di tutte le leggi e normative locali applicabili. JOBE non si assume alcuna responsabilità per danni, lesioni o perdite causate da uso improprio, modifiche o mancato rispetto di questo manuale.

A. OSTRZEŻENIA

A.1 OGÓLNE OSTRZEŻENIA DOTYCZĄCE BEZPIECZEŃSTWA PRODUKTU

TRZYMAĆ Z DALA OD DZIECI · NIEBEZPIECZEŃSTWO ŚRUBOWNICY – ZACHOWAĆ ODLEGŁOŚĆ · NIE OTWIERAĆ ANI NIE MODYFIKOWAĆ OBUDOWY · RYZYKO PORAŻENIA PRĄDEM · JEŹDŹ BEZPIECZNIE – WSPOMAGANIE SILNIKA MOŻE ZATRZYMAĆ SIĘ W KAŻDEJ CHWILI

A.2 BEZPIECZEŃSTWO AKUMULATORA

NIE ŁADOWAĆ, JEŚLI USZKODZONY, SPUCHNIĘTY LUB PRZEGRZANY · NIE ŁADOWAĆ, JEŚLI PORT LUB POKRYWA JEST MOKRA · NIE KRÓTKOŁĄCZYĆ AKUMULATORA ANI ŁADOWARKI · LITOWO-JONOWY: RYZYKO POŻARU / POPARZEŃ CHEMICZNYCH · NIE NARAŻAĆ NA TEMPERATURY POWYŻEJ 45°C

A.3 TRANSPORT I PODRÓŻE LOTNICZE

NIE PRZEWOZIĆ AKUMULATORA W BAGAŻU REJESTROWANYM · AKUMULATORY >160 Wh MOGĄ BYĆ OGRANICZONE W SAMOLOCIE · ZAWSZE SPRAWDZAĆ PRZEPISY LINII LOTNICZYCH I TRANSPORTU LOKALNEGO PRZED PODRÓŻĄ

A.4 BEZPIECZEŃSTWO JAZDY I ŚRODOWISKO

MINIMALNA GŁĘBOKOŚĆ WODY (> 0,5 m) · NIE UŻYWAĆ W BURZACH LUB WYSOKICH FALACH · UNIKAĆ JAZDY PRZY ZŁEJ WIDOCZNOŚCI LUB W NOCY · UNIKAĆ DRÓG ŻEGLOWNYCH I DUŻYCH STATKÓW

B. ROZPAKOWANIE

B.1 ZAWARTOŚĆ OPAKOWANIA

1. Flow e-fin (18 V DC; 10 Ah; 180 Wh) · 2. Pilot (3,6 V DC; 500 mAh; 1,8 Wh) · 3A. Adapter US BOX · 3B. Adapter SLIDE-IN BOX · 3C. Adapter EZ-LOCK · 4. Smycz bezpieczeństwa Flow · 5. Osłona portu ładowania · 6. Smycz bezpieczeństwa pilota · 7. Zasilacz Flow · 8. Kabel USB do ładowania pilota · 9. Klips montażowy do B · 10. Klucz imbusowy · 11. Elementy montażowe

B.2 PILOT

1. Poziom baterii (Flow) · 2. Prędkość · 3. Licznik wiosła · 4. Przycisk zasilania · 5. Port ładowania · 6. Status baterii · 7. Kierunek jazdy · 8. Tryb użytkownika · 9. Suwak sterowania mocą

B.3 E-FIN

1. Akumulator · 2. Śruba napędowa · 3. Port ładowania · 4. Silnik

C. MONTAŻ

! CAUTION ! · UPEWNIJ SIĘ, ŻE WSZYSTKIE CZĘŚCI SĄ PRAWIDŁOWO ZAINSTALOWANE I MOCNO PRZYMOCOWANE · ZAWSZE UŻYWAJ LINKI BEZPIECZEŃSTWA, ABY ZAPOBIEC UTRACIE PŁETWY · NIGDY NIE POZOSTAWIAJ WŁĄCZONEGO ŁADOWANIA BEZ NADZORU · UŻYWAJ TYLKO DOSTARCZONEJ ŁADOWARKI

C.1 MONTAŻ ADAPTERA

Wybierz odpowiedni adapter · 2. Przykręć do e-fin

C.2 MONTAŻ PŁETWY

Włóż płetwę do boxu i zabezpiecz.

2A. US-BOX – podkładka i śruba · 2B. SLIDE-IN – pin zabezpieczający · 2C. EZ-LOCK – klips blokujący

C.3 SMYCZE BEZPIECZEŃSTWA

Przymocuj smycz płetwy do oczka i deski · 2. Załóż osłonę portu ładowania. Zawsze używaj obu smycz, aby zapobiec utracie produktu.

C.4 PILOT

Przymocuj smycz bezpieczeństwa · 2. Przypnij pilota do wiosła na wysokości ręki · 3. Ustaw równolegle, wyświetlacz skierowany do użytkownika

D. OBSŁUGA

! CAUTION ! · ZAWSZE ROZPOCZYNAJ OD NISKIEJ MOCY · UPEWNIJ SIĘ, ŻE WODA MA WYSTARCZAJĄCĄ GŁĘBOKOŚĆ PRZED URUCHOMIENIEM · NIE UŻYWAJ PRODUKTU, JEŚLI JAKIKOLWIEK ELEMENT JEST LUŻNY LUB NIEPRZYMOCOWANY · UNIKAĆ JAZDY BLISKO ZWIERZĄT, OBSZARÓW LĘGOWYCH LUB WRAŻLIWYCH HABITATÓW · NIE PRZEJEŹDZAJ PRZEZ TRZCINĘ MORSKĄ, BŁOTO, OSADY ANI SILNIE ZANIECZYSZCZONE WODY · PRZESTRZEGAJ WSZYSTKICH OBOWIĄZUJĄCYCH PRAW, PRZEPISÓW I STREF OGRANICZONYCH

D.1 PODSTAWY STEROWNIKA

Naciśnij przycisk zasilania raz, aby włączyć pilota. Przytrzymaj przycisk przez ok. 4 sekundy, aby wyłączyć.

Dostosuj moc napędu, przesuając suwak w górę lub w dół. Zawsze zaczynaj od niskiej mocy.

Naciśnij przycisk zasilania na 1 sekundę, aby przełączyć tryby: PADDLE, DRIVE, CRUISE

D.2 WYBÓR TRYBU NAPĘDU

Aktywny tryb jest wyświetlany na ekranie. Wybierz tryb odpowiedni do warunków jazdy ·

A CRUISE MODE - Prędkość ustawiana za pomocą pilota. Płetwa działa ciągle z ustawioną prędkością (przód i tył) ·

B PADDLE MODE - Prędkość ustawiana za pomocą pilota. Płetwa uruchamia się tylko przy wykryciu ruchu wiosła ·

C DRIVE MODE - Płetwa reaguje bezpośrednio na pozycję pilota. Prędkość podąża za pozycją suwaka (przód i tył)

D.3 MENU I USTAWIENIA ZAADVANSOWANE

Aby otworzyć menu, przytrzymaj przycisk zasilania przez ok. 3 sekundy. Nawiguj suwakiem i potwierdzaj przyciskiem. Ustawienia zaawansowane: poziomy mocy, parowanie, konfiguracja trybu wiosła, kalibracja.

D.4 UŻYWANIE E-FIN

Flow włącza się automatycznie po całkowitym zanurzeniu w wodzie i wyłącza ok. 10 sekund po wyjęciu. Zawsze upewnij się, że woda ma odpowiednią głębokość.

D.5 SPRAWDZENIE PRZED UŻYCIEM

Przed każdym użyciem:

1. Upewnij się, że płetwa jest prawidłowo zamocowana · 2. Załóż smycze bezpieczeństwa do płetwy i pilota · 3. Zamknij osłonę portu ładowania · 4. Sprawdź poziom baterii na wyświetlaczu pilota. Nie używaj, jeśli jakkolwiek element nie jest zabezpieczony.

E. KONSERWACJA

! CAUTION ! · CAŁKOWICIE OSUSZYĆ PŁETWĘ PRZED ŁADOWANIEM · NIE ŁADOWAĆ, JEŚLI OBUDOWA AKUMULATORA JEST USZKODZONA, SPUCHNIĘTA LUB PRZEGRZANA · PRZECHOWYWAĆ PRODUKT W CHŁODNYM I SUWYM MIEJSCU

E.1 CZYSZCZENIE I SUSZENIE

Po każdym użyciu opłukać Flow i pilota świeżą wodą · Dokładnie wysuszyć płetwę i porty ładowania przed przechowywaniem lub ładowaniem · Regularnie kontrolować kable i ładowarkę

E.2 ŁADOWANIE

Ładuj tylko w suchym miejscu. Nigdy nie pozostawiaj Flow e-fin ani pilota bez nadzoru podczas ładowania. Czas ładowania ok. 3,5 godziny. Przed podłączeniem ładowarki upewnij się, że port jest suchy.

E.3 CZYSZCZENIE ŚRUBY NAPĘDOWEJ

Jeśli rośliny, piasek lub inne zanieczyszczenia dostaną się do śruby napędowej, upewnij się, że Flow jest wyłączony i wyjęty z wody, używaj rękawic. Zdejmij pokrywę płetwy, poluzuj śrubę śruby napędowej, wyjmij śrubę, oczyść zanieczyszczenia, zamontuj śrubę i zabezpiecz części. Jeśli wystąpią problemy z ładowaniem, oczyść dokładnie port i wysusz.

E.4 PRZECHOWYWANIE

Przechowuj produkt w chłodnym, suchym miejscu. Przy długotrwałym przechowywaniu utrzyj ok. 50% poziomu naładowania. Unikaj bezpośredniego światła słonecznego.

PRAWO I ODPOWIEDZIALNOŚĆ

Użytkownik odpowiada za przestrzeganie wszystkich obowiązujących lokalnych przepisów. JOBE nie ponosi odpowiedzialności za szkody, urazy ani straty spowodowane niewłaściwym użyciem, modyfikacją lub nieprzestrzeganiem tej instrukcji.

A. UPOZORNĚNÍ

A.1 OBECNÁ BEZPEČNOSTNÍ UPOZORNĚNÍ PRODUKTU

DRŽET MIMO DOSAH DĚTÍ · NEBEZPEČÍ PROPELLERU – UDRŽOVAT BEZPEČNOU VZDÁLENOST · NEOTVÍRAT ANI NEZASAHOVAT DO KRYTŮ · RIZIKO ELEKTRICKÉHO ŠOKU · JET BEZPEČNĚ – POMOČ MOTORU MŮŽE KDYKOLI PŘESTAT

A.2 BEZPEČNOST BATERIE

NENABÍJET, POKUD JE POŠKOZENÁ, NAPUČHLÁ NEBO PŘEHŘÁTÁ · NENABÍJET, POKUD JE PORT NEBO KRYT MOKRÝ · NEZKRATOVAT BATERII ANI NABÍJEČKU · LITHIUM-ION: RIZIKO POŽÁRU / CHEMICKÉHO POPÁLENÍ · NEVYSTAVOVAT TEPLOTÁM NAD 45°C

A.3 PŘEPRAVA A LETECKÁ DOPRAVA

NENECHÁVAT BATERII V ODBAVENÉM ZAVAZADLE · BATERIE >160 Wh MOHOU BÝT NA LETADLE OMEZENY · VŽDY ZKONTROLUJTE PŘED CESTOU PRAVIDLA LETECKÉ SPOLEČNOSTI A MÍSTNÍ DOPRAVY

A.4 BEZPEČNOST JÍZDY A ŽIVOTNÍ PROSTŘEDÍ

MINIMÁLNÍ HLOUBKA VODY (> 0,5 m) · NEPOUŽÍVAT V BOUŘKÁCH NEBO VYSOKÝCH VLNÁCH · VYHNOUT SE JÍZDĚ PŘI ŠPATNÉ VIDITELNOSTI NEBO V NOCI · VYHNOUT SE DOPRAVNÍM CESTÁM A VELKÝM LODÍM

B. ROZBALENÍ

B.1 OBSAH BALENÍ

1. Flow e-fin (18 V DC; 10 Ah; 180 Wh) · 2. Dálkové ovládání (3,6 V DC; 500 mAh; 1,8 Wh) · 3A. US BOX adaptér · 3B. SLIDE-IN BOX adaptér · 3C. EZ-LOCK adaptér · 4. Bezpečnostní vodičko Flow · 5. Kryt nabíjecího portu · 6. Bezpečnostní vodičko dálkového ovladače · 7. Napájecí zdroj Flow · 8. USB kabel pro nabíjení dálkového ovladače · 9. Montážní klip pro B · 10. Imbusový klíč · 11. Montážní hardware

B.2 DÁLKOVÉ OVLÁDÁNÍ

1. Stav baterie (Flow) · 2. Rychlost · 3. Počet pádlovacích záběrů · 4. Tlačítko napájení · 5. Nabíjecí port · 6. Stav baterie · 7. Směr jízdy · 8. Režim jezdce · 9. Posuvník ovládání výkonu

B.3 E-FIN

1. Baterie · 2. Vrtule · 3. Nabíjecí port · 4. Motor

C. MONTÁŽ

! CAUTION ! · UJISTĚTE SE, ŽE VŠECHNY DÍLY JSOU SPRÁVNĚ NAMONTOVÁNY A PEVNĚ UPEVNĚNY · VŽDY POUŽÍVEJTE BEZPEČNOSTNÍ PÁSKU, ABYSTE ZABRÁNILI ZTRÁTĚ PLUTVY · NIKDY NEZANECHÁVEJTE PŘI NABÍJENÍ BEZ DOZORU · POUŽÍVEJTE POUZE DODANOU NABÍJEČKU

C.1 INSTALACE ADAPTÉRŮ

Vyberte správný adaptér · Připevněte k e-finu šroubem

C.2 MONTÁŽ PLUTVE

Vložte ploutev do fin boxu a bezpečně zajištěte.

2A. US-BOX – podložka a šroub · 2B. SLIDE-IN – bezpečnostní kolík · 2C. EZ-LOCK – zamykací klip

C.3 BEZPEČNOSTNÍ VODÍTKO

Připevněte vodičko ploutve k očku a SUPu · 2. Nasadte kryt nabíjecího portu. Vždy používejte obě bezpečnostní vodička, aby nedošlo ke ztrátě produktu

C.4 DÁLKOVÉ OVLÁDÁNÍ

Připevněte bezpečnostní vodičko · 2. Připněte ovladač na pádlo ve výšce ruky · 3. Zarovnejte paralelně, displej směrem k uživateli

D. PROVOZ

! CAUTION ! · VŽDY ZAČÍNEJTE NA NÍZKÝ VÝKON · UJISTĚTE SE, ŽE JE DOSTATEČNÁ HLOUBKA VODY PŘED AKTIVACÍ · NEPROVOZUJTE PRODUKT, POKUD JE JAKÁKOLI SOUČÁST VOLNÁ NEBO NEPEVNĚ UPEVNĚNÁ · VYHNOUT SE JÍZDĚ BLÍZKO ZVÍRAT, HNÍZDIŠŤ NEBO CITLIVÝCH PŘÍRODNÍCH HABITATŮ · NEPROJÍZDĚJTE MOŘSKOU TRÁVOU, BLÁTEM, NÁTRUBKY NEBO SILNĚ ZNEČIŠTĚNOU VODOU · DODRŽUJTE VŠECHNY MÍSTNÍ ZÁKONY, PŘEDPISY A OMEZENÉ OBLASTI

D.1 ZÁKLADY OVLÁDÁNÍ

Stiskněte tlačítko napájení jednou pro zapnutí dálkového ovládání. Podržte tlačítko cca 4 sekundy pro vypnutí.

Upravte výkon pohonu posuvníkem nahoru nebo dolů. Vždy začínejte s nízkým výkonem.

Stiskněte tlačítko na 1 sekundu pro přepnutí mezi režimy: PÁDLO, JÍZDA, CRUISE

D.2 VÝBĚR REŽIMU

Aktivní režim se zobrazí na displeji. Vyberte režim vhodný pro vaše jízdni podmínky ·

A CRUISE MODE - Rychlost se nastavuje pomocí dálkového ovladače. Ploutev běží nepřetržitě nastavenou rychlostí (vpřed a vzad) ·

B PADDLE MODE - Rychlost se nastavuje pomocí dálkového ovladače. Ploutev se aktivuje pouze při pádlování ·

C DRIVE MODE - Ploutev reaguje přímo na polohu dálkového ovladače. Rychlost sleduje polohu posuvníku (vpřed a vzad)

D.3 MENU A POKROČILÉ NASTAVENÍ

Pro otevření menu podržte tlačítko napájení cca 3 sekundy. Navigujte menu posuvníkem a potvrďte volbu stisknutím tlačítka. Pokročilá nastavení zahrnují: úroveň výkonu, párování, konfiguraci pádlovacího režimu a kalibraci.

D.4 POUŽITÍ E-FINU

Flow se automaticky zapne, když je zcela ponořen ve vodě, a automaticky vypne cca 10 sekund po vyjmutí z vody. Vždy zajištěte dostatečnou hloubku vody před aktivací.

D.5 KONTROLA PŘED POUŽITÍM

Před každým použitím: 1. Ujistěte se, že je ploutev plně zajištěna v fin boxu · 2. Připevněte bezpečnostní vodička k ploutvi a ovladači · 3. Ujistěte se, že je kryt nabíjecího portu zavřený · 4. Zkontrolujte stav baterie na displeji ovladače. Nepoužívejte, pokud není vše bezpečně upevněno.

E. ÚDRŽBA

! CAUTION ! · PLOUTVY ÚPLNĚ VYSUŠIT PŘED NABÍJENÍM · NENABÍJET, POKUD JE OBAL BATERIE POŠKOZENÝ, NAPUČHLÝ NEBO PŘEHŘÁTÝ · SKLADOVAT PRODUKT NA CHLADNĚM A SUCHÉM MÍSTĚ

E.1 ČIŠTĚNÍ A SUŠENÍ

Po každém použití opláchněte Flow a dálkový ovladač sladkou vodou · Ploutev a nabíjecí porty důkladně vysušte před uložením nebo nabíjením · Pravidelně kontrolujte kabely a nabíječku

E.2 NABÍJENÍ

Nabíjejte pouze v suchém prostředí. Nikdy nenechávejte Flow e-fin nebo dálkový ovladač bez dozoru při nabíjení. Doba nabíjení cca 3,5 hodiny. Ujistěte se, že je nabíjecí port zcela suchý před připojením nabíječky.

E.3 ČIŠTĚNÍ VRTULE

Pokud se do vrtule dostanou rostliny, písek nebo jiné nečistoty, ujistěte se, že je Flow úplně vypnutý a vyjmut z vody a noste rukavice. Odstraňte kryt ploutve, uvolněte šroub vrtule, vyjměte vrtuli, odstraňte všechny nečistoty, znovu namontujte vrtuli a zajištěte všechny díly. Pokud nastanou problémy s nabíjením, pečlivě vyčistěte nabíjecí port a nechte jej zcela vyschnout.

E.4 SKLADOVÁNÍ

Produkt skladujte na chladném, suchém místě. Pro dlouhodobé skladování udržte přibližně 50% nabití. Vyhněte se přímému slunečnímu záření.

PRÁVNÍ A ODPOVĚDNOST

Uživatel je odpovědný za dodržování všech platných místních zákonů a předpisů. Jobe nenes žádnou odpovědnost za poškození, zranění nebo ztrátu způsobenou nesprávným použitím, úpravami nebo nedodržením tohoto manuálu.

A. UPOZORNENIA

A.1 VŠEOBECNÉ BEZPEČNOSTNÉ UPOZORNENIA PRODUKTU

DRŽAŤ MIMO DOSAH DEŤÍ - NEBEZPEČENSTVO VRTULE – UDRŽIAVAŤ BEZPEČNÚ VZDIALENOSŤ · NEOTVÁRAŤ ANI NEZASAHOVAŤ DO KRYTU · RIZIKO ELEKTRICKÉHO ŠOKU · JAZDIŤ BEZPEČNE – PODPORA MOTORA SA MÔŽE KEDYKOLIEK ZASTAVIŤ

A.2 BEZPEČNOSŤ BATÉRIE

NENABÍJAŤ, AK JE POŠKODENÁ, NAPUČNUTÁ ALEBO PREHRIATA · NENABÍJAŤ, AK JE PORT ALEBO KRYT MOKRÝ · NEZKRATOVAŤ BATÉRIU ANI NABÍJAČKU · LÍTIUM-ION: RIZIKO POŽIARU / CHEMICKÉ POPÁLENINY · NEVYSTAVOVAŤ TEPLOTE NAD 45°C

A.3 DOPRAVA A LETECKÁ DOPRAVA

NENECHÁVAŤ BATÉRIU V ODBAVENOM BATOHU · BATÉRIE >160 Wh MÔŽU BYŤ OBMEDZENÉ V LIETADLE · VŽDY SKONTROLUJTE PRED CESTOU PRAVIDLÁ LETECKEJ SPOLOČNOSTI A MIESTNEHO DOPRAVCU

A.4 BEZPEČNOSŤ JAZDY A ŽIVOTNÉ PROSTREDIE

MINIMÁLNA HĺBKA VODY (> 0,5 m) · NEPOUŽÍVAŤ POČAS BÚROK ALEBO VYSOKÝCH VLN · VYHNÚŤ SA JAZDE PRI ZLEJ VIDITEĽNOSTI ALEBO V NOCI · VYHNÚŤ SA LODNÝM TRASÁM A VEĽKÝM LODIAM

B. ROZBALOVANIE

B.1 OBSAH BALENIA

1. Flow e fin (18 V DC; 10 Ah; 180 Wh) · 2. Dialkové ovládanie (3,6 V DC; 500 mAh; 1,8 Wh) · 3A. Adaptér US BOX · 3B. Adaptér SLIDE IN BOX · 3C. Adaptér EZ LOCK · 4. Bezpečnostné lanko Flow · 5. Kryt nabíjacieho portu · 6. Bezpečnostné lanko dialkového ovládania · 7. Napájací zdroj Flow · 8. USB nabíjací kábel pre dialkové ovládanie · 9. Montážna spona pre B · 10. Imbusový kľúč · 11. Montážne príslušenstvo

B.2 DIALKOVÉ OVLÁDACIE PRVKY

1. Stav batérie (Flow) · 2. Rýchlosť · 3. Počítadlo pádlových záberov · 4. Tlačidlo zapnutia · 5. Nabíjací port · 6. Stav batérie · 7. Smer jazdy · 8. Režim jazdca · 9. Posuvník výkonu

B.3 E FIN

1. Batériový blok · 2. Vrtuľa · 3. Nabíjací port · 4. Motor

C. MONTÁŽ

! CAUTION ! · UISTITE SA, ŽE VŠETKY ČASTI SÚ SPRÁVNE NAINŠTALOVANÉ A PEVNÉ · VŽDY POUŽÍVAJTE BEZPEČNOSTNÝ PÁS, ABY STE PREVENOVALI STRATU PLUTVY · NIKDY NEZANECHÁVAJTE NABÍJANIE BEZ DOZORU · POUŽÍVAJTE LEN DODANÚ NABÍJAČKU

C.1 INŠTALÁCIA ADAPTÉRA

Vyberte správny adaptér · 2. Pripevnite na e fin

C.2 INŠTALÁCIA PLUTVY

Vložte plutvu do boxu a pevne zaistite.

2A. US BOX – Podložka a skrutka · 2B. SLIDE IN – Bezpečnostný kolík · 2C. EZ LOCK – Uzavracíacia spona

C.3 BEZPEČNOSTNÉ LANKÁ

Pripojte lanko plutvy k očku a SUP · 2. Nasadte kryt nabíjacieho portu. Vždy používajte obe bezpečnostné lanká, aby ste predišli strate produktu.

C.4 DIALKOVÉ OVLÁDANIE

Pripojte bezpečnostné lanko · 2. Prichyťte dialkové ovládanie na pádlovej tyči vo výške ruky · 3. Zarovnajzte paralelne, displejom smerom k užívateľovi

D. PREVÁDZKA

! CAUTION ! · VŽDY ZAČÍNAJTE NA NÍZKEJ VÝKONNOSTI · UISTITE SA, ŽE JE DOSTATOČNÁ HĺBKA VODY PRED AKTIVÁCIOU · NEPOUŽÍVAJTE PRODUKT, AK JE AKÁKOLIEK ČASŤ VOĽNÁ ALEBO NEPEVNÁ · VYHNÚŤ SA JAZDE BLÍZKO ZVIERAT, HNIEZDISKOV ALEBO CITLIVÝCH PRÍRODNÝCH HABITATOV · NEPREJAZDZAJTE MORSKOU TRÁVOU, BLATOM, SLAMOU ALEBO SILNE ZNEČISTENOU VODOU · DODRŽUJTE VŠETKY MIESTNE ZÁKONY, PREDPISY A OBMEDZENÉ OBLASTI

D.1 ZÁKLADY OVLÁDAČA

Stlačte tlačidlo zapnutia raz pre zapnutie. Stlačte a podržte približne 4 sekundy pre vypnutie. Upravte výkon pohonu posunutím posuvníka nahor alebo nadol. Vždy začnite s nízkym výkonom.

Stlačte tlačidlo zapnutia na 1 sekundu pre prepínanie medzi režimami: PADDLE, DRIVE a CRUISE.

D.2 VÝBER REŽIMU JAZDY

Aktívny režim sa zobrazuje na displeji. Vyberte režim vhodný pre vaše podmienky jazdy · A CRUISE MODE – Rýchlosť sa nastavuje pomocou dialkového ovládača. Plutva beží nepretržite na nastavenú rýchlosť (vpred a vzad) ·

B PADDLE MODE – Rýchlosť sa nastavuje pomocou dialkového ovládača. Plutva sa aktivuje iba pri pádlovaní ·

C DRIVE MODE – Plutva reaguje priamo na polohu dialkového ovládača. Rýchlosť sleduje polohu posúvača (vpred a vzad)

D.3 MENU A ROZŠÍRENÉ NASTAVENIA

Pre otvorenie menu stlačte a podržte tlačidlo zapnutia približne 3 sekundy. Navigujte pomocou posuvníka a potvrdte výber stlačením tlačidla raz. Rozšírené nastavenia zahŕňajú úroveň výkonu, párovanie, konfiguráciu režimu pádlovania a kalibráciu.

D.4 POUŽITIE E FINU

Flow sa automaticky zapne, keď je úplne ponorený vo vode a automaticky sa vypne približne 10 sekúnd po vyňatí z vody. Vždy sa uistite, že pred aktiváciou je dostatočná hĺbka vody.

D.5 SKONTROLOVAŤ PRED POUŽITÍM

Pred každým použitím: 1. Uistite sa, že je plutva úplne zaistená v boxe · 2. Pripojte bezpečnostné lanká k plutve a dialkovému ovládaniu · 3. Skontrolujte, či je kryt nabíjacieho portu zatvorený · 4. Skontrolujte úroveň batérie na displeji dialkového ovládania. Nepoužívajte, ak nie je niektorá položka zabezpečená.

E. ÚDRŽBA

! CAUTION ! · PLUTVU ÚPLNE VYSUŠIŤ PRED NABÍJANÍM · NENABÍJAŤ, AK JE OBAL BATÉRIE POŠKODENÝ, NAPUČNUTÝ ALEBO PREHRIATÝ · SKLADOVAŤ PRODUKT NA CHLADNOM A SUCHOM MIESTE

E.1 ČISTENIE A SUŠENIE

Po každom použití opláchnite Flow a dialkový ovládač sladkou vodou · Plutvu a nabíjacie porty dôkladne vysušte pred uskladnením alebo nabíjaním · Pravidelne kontrolujte káble a nabíjačku.

E.2 NABÍJANIE

Nabíjajte len v suchom prostredí. Nikdy nenechávajte Flow e fin alebo dialkové ovládanie bez dozoru počas nabíjania. Čas nabíjania približne 3,5 hodiny. Uistite sa, že nabíjací port je pred pripojením nabíjačky úplne suchý.

E.3 ČISTENIE VRTULE

Ak sa do vrtule dostanú rastliny, piesok alebo iné nečistoty, uistite sa, že Flow je úplne vypnutý a vyňatý z vody, a noste rukavice. Odstráňte kryt plutvy, povolte skrutku vrtule, odstráňte vrtulu, odstráňte všetky nečistoty, znovu namontujte vrtulu a zaistite všetky časti. Ak sa vyskytnú problémy s nabíjaním, opatrne vyčistite nabíjací port a nechajte ho úplne vyschnúť.

E.4 SKLADOVANIE

Skladujte produkt na chladnom, suchom mieste. Pre dlhodobé skladovanie udržiavajte približne 50 % nabitia. Vyhnite sa priamemu slnečnému žiareniu.

P.RÁVNE A ZODPOVEDNOSŤ

Používateľ je zodpovedný za dodržiavanie všetkých platných miestnych zákonov a predpisov. JOBE nezodpovedá za škody, zranenia alebo straty spôsobené nesprávnym použitím, úpravou alebo nedodržením tejto príručky.

TEHNIČKA DOKUMENTACIJA

A. UPOZORENJA

A.1 OPĆA UPOZORENJA O SIGURNOSTI PROIZVODA

DRŽATI IZVAN DOHVATA DJECE · OPASNOST OD PROPULZORA – ODRŽAVATI RAZMAK · NE OTVARAJTE I NE MANIPULIRAJTE KUĆIŠTEM · RIZIK OD ELEKTRIČNOG UDARA · VOZITE SIGURNO – POMOĆ MOTORA MOŽE SE PRESTATI U BILO KOJEM TREUTKU

A.2 SIGURNOST BATERIJE

NE PUNITI AKO JE OŠTEĆENA, NATEČENA ILI PREGRIJANA · NE PUNITI AKO JE PRIKLJUČAK ILI POKLOPAC MOKAR · NE KRAĆITI BATERIJU ILI PUNJAČ · LITIJ-ION: RIZIK OD POŽARA / KEMIJSKIH OPEKLINA · NE IZLAGATI TEMPERATURAMA IZNAD 45°C

A.3 TRANSPORT I ZRAČNI PRIJEVOZ

NE NOSITI BATERIJU U PREDANOM PRTLJAGU · BATERIJE >160 Wh MOGU BITI OGRANIČENE U ZRAKOPLOVU · UVIJEK PROVJERITE PRAVILA ZRAKOPLOVNE TVRTKE I LOKALNI PRIJEVOZ PRIJE PUTOVANJA

A.4 SIGURNOST VOŽNJE I OKOLIŠ

MINIMALNA DUBINA VODE (> 0,5 m) · NE KORISTITI U OLUJAMA ILI VELIKIM VALOVIMA · IZBJEGAVATI VOŽNJU PRI SLABOJ VIDLJIVOSTI ILI NOĆU · IZBJEGAVATI PLOVNE PUTOVE I VELIKE BRODOVE

B. RASPAKIRAVANJE

B.1 SADRŽAJ PAKIRANJA

1. Flow e fin (18 V DC; 10 Ah; 180 Wh) · 2. Daljinski upravljač (3,6 V DC; 500 mAh; 1,8 Wh) · 3A. US BOX adapter · 3B. SLIDE IN BOX adapter · 3C. EZ LOCK adapter · 4. Sigurnosna uzica Flow · 5. Poklopac priključka za punjenje · 6. Sigurnosna uzica daljinskog · 7. Napajanje Flow · 8. USB kabel za punjenje daljinskog · 9. Montažna kopča za B · 10. Allen ključ · 11. Montažni pribor

B.2 DALJINSKO UPRAVLJAČ

1. Snaga baterije (Flow) · 2. Brzina · 3. Brojač zaveslaja · 4. Gumb za uključivanje · 5. Priključak za punjenje · 6. Status baterije · 7. Smjer kretanja · 8. Način vozača · 9. Klizač za upravljanje snagom

B.3 E FIN

1. Paket baterija · 2. Propeler · 3. Priključak za punjenje · 4. Motor

C. MONTAŽA

! CAUTION ! · OSIGURAJTE DA SU SVI DIJELOVI ISPRAVNO INSTALIRANI I ČVRSTO PRIMIČENI · UVIJEK KORISTITE SIGURNOSNU UŽAD ZA SPRJEČAVANJE GUBITKA PERAJE · NIKADA NE OSTAVLJAJTE NA PUNJENJU BEZ NADZORA · KORISTITE SAMO ISPORUČENI PUNJAČ

C.1 INSTALACIJA ADAPTERA

Odaberite ispravan adapter · 2. Pričvrstite ga na

C.2 INSTALACIJA PERAJA

Umetnite peraju u box i čvrsto zaključajte.

2A. US BOX – Podloška i vijak · 2B. SLIDE IN – Sigurnosni klin · 2C. EZ LOCK – Zaključna kopča

C.3 SIGURNOSNE UZICE

Pričvrstite uzicu peraje na ušicu i SUP · 2. Postavite poklopac priključka za punjenje. Uvijek koristite obe sigurnosne uzice kako biste spriječili gubitak proizvoda.

C.4 DALJINSKO UPRAVLJANJE

Pričvrstite sigurnosnu uzicu · 2. Kopčajte daljinski na veslo u visini ruke · 3. Poravnajte paralelno, zaslonom prema korisniku

D. RAD

! CAUTION ! · UVIJEK ZAPOČINITE S NISKOM SNAGOM · OSIGURAJTE DOVOLJNU DUBINU VODE PRIJE AKTIVACIJE · NE UPOTREBLJAVAJTE PROIZVOD AKO JE BILO KOJI DIJELOVI LABAVI ILI NEPRIMIČENI · IZBJEGAVAJTE VOŽNJU BLIZU ŽIVOTINJA, GNJEZDIŠTA I OSJETLJIVIH PRIRODNIH STANIŠTA · NE VOZITE KROZ MORSKU TRAVU, BLATO, MULJ ILI JAKO ZAGAĐENU VODU · PRIDRŽAVAJTE SE SVIH LOKALNIH ZAKONA, PROPISA I OGRANIČENIH PODRUČJA

D.1 OSNOVNO O DALJINSKOM

Pritisnite gumb za uključivanje jednom da uključite daljinski. Pritisnite i držite približno 4 sekunde da ga isključite.

Podesite pogonsku snagu klizanjem klizača gore ili dolje. Uvijek započnite s malom snagom.

Pritisnite gumb za uključivanje 1 sekundu za prebacivanje između načina rada: PADDLE, DRIVE i

CRUISE

D.2 ODABIR NAČINA VOŽNJE

Aktivni način prikazuje se na zaslonu. Odaberite način prikladan za vaše uvjete vožnje ·

A CRUISE MODE - Brzina se podešava pomoću daljinskog upravljača. Peraja radi kontinuirano na postavljenoj brzini (naprijed i natrag) ·

B PADDLE MODE - Brzina se podešava pomoću daljinskog upravljača. Peraja se aktivira samo pri detekciji pokreta vesla ·

C DRIVE MODE - Peraja reagira izravno na položaj daljinskog upravljača. Brzina slijedi položaj klizača (naprijed i natrag)

D.3 IZBORNİK I NAPREDNE POSTAVKE

Za otvaranje izbornika, pritisnite i držite gumb za uključivanje približno 3 sekunde. Kretanje kroz stavke izbornika obavlja se klizačem, a potvrda se vrši jednim pritiskom na gumb.

Napredne postavke uključuju razine snage, uparivanje, konfiguraciju načina veslanja i kalibraciju.

D.4 KORIŠTENJE E FINA

Flow se automatski uključuje kada je potpuno potopljen u vodi i automatski se isključuje približno 10 sekundi nakon vađenja iz vode. Uvijek se pobrinite da je prije aktivacije dovoljna dubina vode.

D.5 PROVJERA PRIJE UPORABE

Prije svake uporabe: 1. Provjerite je li peraja potpuno zaključana u boxu · 2. Pričvrstite sigurnosne uzice na peraju i daljinski · 3. Provjerite je li poklopac priključka za punjenje zatvoren · 4. Provjerite razinu baterije na zaslonu daljinskog. Ne upotrebljavajte ako neki dio nije čvrsto.

E. ODRŽAVANJE

! CAUTION ! · POTPUNO OSUŠITI PERAJU PRIJE PUNJENJA · NE PUNITI AKO JE KUĆIŠTE BATERIJE OŠTEĆENO, NATEČENO ILI PREGRIJANO · ČUVATI PROIZVOD NA HLADNOM I SUHOM MJESTU

E.1 ČIŠĆENJE I SUŠENJE

Nakon svake uporabe isperite Flow i daljinski upravljač slatkom vodom · Potpuno osušite peraju i priključke za punjenje prije pohrane ili punjenja · Redovito provjeravajte kablove i punjač

E.2 PUNJENJE

Puniti samo u suhom okruženju. Nikada ne ostavljajte Flow e fin ili daljinski bez nadzora tijekom punjenja. Vrijeme punjenja približno 3,5 sata. Provjerite je li priključak za punjenje potpuno suh prije spajanja punjača.

E.3 ČIŠĆENJE PROPULZORA

Ako u propeler uđu biljke, pijesak ili drugi ostaci, pobrinite se da je Flow potpuno isključen i izvađen iz vode te nosite rukavice. Uklonite poklopac peraje, otpustite vijak propelera, uklonite propeler, očistite sve ostatke, ponovno postavite propeler i osigurajte sve dijelove. Ako dođe do problema s punjenjem, pažljivo očistite priključak za punjenje i ostavite ga da se potpuno osuši.

E.4 SKLADIŠTENJE

Proizvod čuvajte na hladnom, suhom mjestu. Za dugoročno skladištenje održavajte približno 50 % napunjenosti. Izbjegavajte izravnu sunčevu svjetlost.

PRAVO I ODGOVORNOST

Korisnik je odgovoran za pridržavanje svih važećih lokalnih zakona i propisa. JOBE ne snosi odgovornost za štetu, ozljede ili gubitke uzrokovane nepravilnom upotrebom, izmjenama ili nepoštivanjem ovog priručnika.

A. VAROITUKSET

A.1 YLEISET TUOTETURVALLISUUSVAROITUKSET

PIDÄ POIS LASTEN ULTOUVILTA · POTKURI-VAARA – PIDÄ ETÄISYYS · ÄLÄ AVAA TAI MUOKKAA KOTELOA · SÄHKÖISKUN VAARA · AJA TURVALLISESTI – MOOTTORIN AVUSTUS VOI PYSÄHTYÄ MILLOIN TAHANSA

A.2 AKUN TURVALLISUUS

ÄLÄ LATAA, JOS VAHINGOITUNUT, PULLISTUNUT TAI YLILÄMMINNYT · ÄLÄ LATAA, JOS PORTTI TAI KANSI ON KOSTEA · ÄLÄ OIKAISE AKKUA TAI LATAAJAA · LITUMIN-IONI: PALON / KEMIAALISTEN PALOVAMMOJEN VAARA · ÄLÄ ALTISTA LÄMPÖTILOILLE YLI 45°C

A.3 KULJETUS JA LENTOMATKUSTUS

ÄLÄ KULJETA AKKUA LENTOLAUKUSSA · AKUT >160 Wh VOIVAT OLLA RAJOITETTUJA LENTOKONEESSA · TARKISTA AINA LENTOYHTIÖN JA PAIKALLISET LIIKENNÄÄNNÖT ENNEN MATKAA

A.4 AJO- JA YMPÄRISTÖTURVALLISUUS

MINIMIVESISYYS (> 0,5 m) · ÄLÄ KÄYTÄ MYRSKYSSÄ TAI KORKEILLA AALLOILLA · VÄLTÄ AJAMISTA HUONOSSA NÄKYVYSSÄ TAI YÖLLÄ · VÄLTÄ MERIREITTEJÄ JA SUURIA ALUKSIA

B. PAKKAUKSEN PURKU

B.1 PAKKAUKSEN SISÄLTÖ

1. Flow e-fin (18 V DC; 10 Ah; 180 Wh) · 2. Kauko-ohjain (3,6 V DC; 500 mAh; 1,8 Wh) · 3A. US BOX -adapteri · 3B. SLIDE-IN BOX -adapteri · 3C. EZ-LOCK -adapteri · 4. Flow turvanyöri · 5.

Latausportin suojuus · 6. Kauko-ohjaimen turvanyöri · 7. Flow virtalähde · 8. USB-latauskaapeli kauko-ohjaimelle · 9. Asennuspidike B:lle · 10. Kuusiokoloruuvivain · 11. Asennustarvikkeet

B.2 KAUKO-OHJAIN

1. Akun varaustaso (Flow) · 2. Nopeus · 3. Melojan vedon laskuri · 4. Virtapainike · 5. Latausportti · 6. Akun tila · 7. Liikesuunta · 8. Käyttäjätila · 9. Tehon säätöliukusäädin

B.3 E-FIN

1. Akku · 2. Potkuri · 3. Latausportti · 4. Moottori

C. KOKOAMINEN

! CAUTION ! · AINA ALOITA MATALALLA TEHOLLAM · VARMISTA RIITTÄVÄ VESISYYS ENNEN AKTIIVOINTIA · ÄLÄ KÄYTÄ TUOTETTA, JOS MITÄÄN OSAA ON LÖSÄ TAI EPÄVARMA · VÄLTÄ AJAMISTA ELÄINTEN, PESIMÄALUEIDEN TAI HERKKIEN LUONNONALUEIDEN LÄHELLÄ · ÄLÄ AJA MERILEHDOISSA, MUTASSA, LIESKASSA TAI VOIMAKKAASTI SAASTUNEESSA VEDESSÄ · NOUDATA KAIKKIA PAIKALLISIA LAKEJA, MÄÄRÄYKSIÄ JA RAJOITETTUJA ALUEITA

C.1 ADAPTERIN ASENNUS

Valitse oikea adapteri · 2. Kiinnitä e-finiin

C.2 EVÄN ASENNUS

Aseta evä evälaatikkoon ja lukitse tiukasti.

2A. US-BOX – Aluslaatta ja ruuvi · 2B. SLIDE-IN – Turvakolmio · 2C. EZ-LOCK – Lukitusklipsi

C.3 TURVANYÖRIT

Kiinnitä evän nyöri silmukkaan ja SUP:iin · 2. Laita latausportin kansi paikalleen. Käytä aina molempia turvanyörejä tuotteen menetyksen estämiseksi.

C.4 KAUKO-OHJAIN

Kiinnitä turvanyöri · 2. Kiinnitä kauko-ohjain melaan käsikorkeudelle · 3. Kohdistaa vaakasuoraan, näyttö käyttäjään päin

D. KÄYTTÖ

! VAROITUS!

Aloita aina matalalla teholla · Varmista riittävä vesisyys ennen käyttöä · Älä käytä tuotetta, jos jokin osa on löysä tai epävarma

D.1 OHJAIMEN PERUSTEET

Paina virtapainiketta kerran kauko-ohjaimen päälle kytkemiseksi. Paina ja pidä painiketta noin 4 sekuntia sammuttaaksesi.

Säädä potkutehoa liu'uttamalla liukusäädintä ylös tai alas. Aloita aina matalalla teholla.

Paina virtapainiketta 1 sekunti vaihtaaksesi ajotilat: PADDLE, DRIVE ja CRUISE

D.2 AJOTILAN VALINTA

Aktiivinen tila näkyy näytöllä. Valitse tila sopiva ajolosuhteisiin ·

A CRUISE MODE - Nopeus säädetään kaukosäätimellä. Uimari toimii jatkuvasti asetetulla

nopeudella (eteen ja taakse) ·

B PADDLE MODE - Nopeus säädetään kaukosäätimellä. Uimari aktivoituu vain melonnan havaitessa ·

C DRIVE MODE - Uimari reagoi suoraan kaukosäätimen asentoon. Nopeus seuraa liukusäätimen asentoa (eteen ja taakse)

D.3 VALIKKO JA LISÄASETUKSET

Valikon avaamiseksi pidä virtapainiketta noin 3 sekuntia. Selaa valikkokohteita liukusäätimellä ja vahvista painamalla kerran. Lisäasetuksiin kuuluu tehotasot, pariliitos, mela-tilan määrittäminen ja kalibrointi.

D.4 E-FININ KÄYTTÖ

Flow kytkeytyy automaattisesti päälle upotettaessa veteen ja sammuu noin 10 sekuntia veden poiston jälkeen. Varmista aina riittävä vesisyys ennen käyttöä.

D.5 TARKISTA ENNEN KÄYTTÖÄ

Ennen jokaista käyttöä: 1. Varmista, että evä on lukittu evälaatikkoon · 2. Kiinnitä turvanyörit evään ja kauko-ohjaimen · 3. Varmista, että latausportin kansi on kiinni · 4. Tarkista akun tila kauko-ohjaimen näytöltä. Älä käytä, jos jokin ei ole kunnolla kiinni.

E. HUOLTO

! CAUTION ! · KUIVAA UIMARI TÄYDELLISESTI ENNEN LATAUSTA · ÄLÄ LATAA, JOS AKKUKOTILO ON VAHINGOITUNUT, PULLISTUNUT TAI YLILÄMMINNYT · SÄILYTÄ TUOTETTA VIILEÄSSÄ JA KUIVASSA PAIKASSA

E.1 PUHDISTUS JA KUIVAUS

Jokaisen käytön jälkeen huuhtelee Flow ja kaukosäädin makealla vedellä · Kuivaa uimari ja latausportit täysin ennen säilytystä tai latausta · Tarkista kaapelit ja laturin säännöllisesti

E.2 LATAUS

Lataa vain kuivassa ympäristössä. Älä jätä Flow e-finiä tai kauko-ohjainta ilman valvontaa latauksen aikana. Latausaika noin 3,5 tuntia. Varmista, että latausportti on täysin kuiva ennen laturin liittämistä.

E.3 POTKURIN PUHDISTUS

Jos kasveja, hiekkaa tai muuta roskia joutuu potkuriin, varmista, että Flow on täysin sammutettu ja poistettu vedestä, ja käytä hansikkaita. Poista evän kansi, irrota potkurin ruuvi, poista potkuri, puhdista kaikki roskat, asenna potkuri takaisin ja kiinnitä osat. Jos latausongelmia ilmenee, puhdista latausportti varovasti ja anna kuivua täysin.

E.4 SÄILYTYS

Säilytä viileässä ja kuivassa paikassa. Pitkän säilytyksen aikana pidä akun varaustaso noin 50 %. Vältä suorassa auringonvalossa.

LAINSÄÄDÄNTÖ JA VASTUU

Käyttäjä on vastuussa kaikista sovellettavista paikallisista laeista ja säännöksistä. JOBE ei vastaa vahingoista, loukkaantumisista tai menetyksistä, jotka johtuvat tuotteen väärinkäytöstä, muokkauksista tai tämän ohjekirjan ohjeiden laiminlyönnistä.

A. ΠΡΟΕΙΔΟΠΟΙΗΣΕΙΣ

A.1 ΓΕΝΙΚΕΣ ΠΡΟΕΙΔΟΠΟΙΗΣΕΙΣ ΑΣΦΑΛΕΙΑΣ ΠΡΟΪΟΝΤΟΣ
ΜΑΚΡΙΑ ΑΠΟ ΤΑ ΠΑΙΔΙΑ · ΚΙΝΔΥΝΟΣ ΠΡΟΠΕΛΑΣ – ΚΡΑΤΗΣΤΕ ΑΠΟΣΤΑΣΗ · ΜΗΝ ΑΝΟΙΓΕΤΕ Ή ΤΡΑΒΑΤΕ ΤΟ ΚΑΛΥΜΜΑ · ΚΙΝΔΥΝΟΣ ΗΛΕΚΤΡΟΠΛΗΞΙΑΣ · ΟΔΗΓΗΣΤΕ ΜΕ ΑΣΦΑΛΕΙΑ – Η ΒΟΗΘΕΙΑ ΚΙΝΗΤΗΡΑ ΜΠΟΡΕΙ ΝΑ ΣΤΑΜΑΤΗΣΕΙ ΟΠΟΤΕΔΗΠΟΤΕ

A.2 ΑΣΦΑΛΕΙΑ ΜΠΑΤΑΡΙΑΣ

ΜΗΝ ΦΟΡΤΙΖΕΤΕ ΕΑΝ ΕΙΝΑΙ ΖΗΜΙΩΜΕΝΗ, ΦΟΥΣΚΩΜΕΝΗ Ή ΥΠΕΡΘΕΡΜΑΝΘΕΙΣΑ · ΜΗΝ ΦΟΡΤΙΖΕΤΕ ΕΑΝ Η ΘΥΡΑ Ή ΤΟ ΚΑΛΥΜΜΑ ΕΙΝΑΙ ΥΓΡΑ · ΜΗΝ ΚΟΡΤΣΙΝΕΤΕ ΤΗΝ ΜΠΑΤΑΡΙΑ Ή ΤΟ ΦΟΡΤΙΣΤΗ · ΛΙΘΙΟΥ-ΙΟΝ: ΚΙΝΔΥΝΟΣ ΠΥΡΚΑΓΙΑΣ / ΧΗΜΙΚΩΝ ΕΓΚΑΥΜΑΤΩΝ · ΜΗΝ ΕΚΘΕΤΕΤΕ ΣΕ ΘΕΡΜΟΚΡΑΣΙΕΣ ΠΑΝΩ ΑΠΟ 45°C

A.3 ΜΕΤΑΦΟΡΑ & ΑΕΡΟΠΟΡΙΚΑ ΤΑΞΙΔΙΑ

ΜΗΝ ΜΕΤΑΦΕΡΕΤΕ ΤΗΝ ΜΠΑΤΑΡΙΑ ΣΤΗΝ ΕΓΚΑΤΑΘΕΣΗ · ΟΙ ΜΠΑΤΑΡΙΑΣ >160 Wh ΜΠΟΡΕΙ ΝΑ ΕΙΝΑΙ ΠΕΡΙΟΡΙΣΜΕΝΕΣ ΣΤΟ ΑΕΡΟΣΚΑΦΟΣ · ΕΛΕΓΞΤΕ ΠΑΝΤΑ ΤΟΥΣ ΚΑΝΟΝΙΣΜΟΥΣ ΤΗΣ ΑΕΡΟΠΟΡΙΚΗΣ ΕΤΑΙΡΕΙΑΣ ΚΑΙ ΤΗΣ ΤΟΠΙΚΗΣ ΜΕΤΑΦΟΡΑΣ ΠΡΙΝ ΤΟ ΤΑΞΙΔΙ

A.4 ΑΣΦΑΛΕΙΑ ΟΔΗΓΗΣΗΣ & ΠΕΡΙΒΑΛΛΟΝ

ΕΛΑΧΙΣΤΟ ΒΑΘΟΣ ΝΕΡΟΥ (> 0,5 m) · ΜΗ ΧΡΗΣΙΜΟΠΟΙΕΙΤΕ ΣΕ ΚΑΚΟ ΚΑΙΡΟ Ή ΜΕ ΥΨΗΛΑ ΚΥΜΑΤΑ · ΑΠΟΦΥΓΕΤΕ ΤΗΝ ΟΔΗΓΗΣΗ ΜΕ ΚΑΚΗ ΟΡΑΣΗ Ή ΤΗ ΝΥΧΤΑ · ΑΠΟΦΥΓΕΤΕ ΝΑ ΠΕΡΝΑΤΕ ΑΠΟ ΔΙΑΔΡΟΜΕΣ ΠΛΟΙΩΝ ΚΑΙ ΜΕΓΑΛΑ ΣΚΑΦΗ

B. ΑΠΟΣΥΣΚΕΥΑΣΗ

B.1 ΠΕΡΙΕΧΟΜΕΝΑ ΣΥΣΚΕΥΑΣΙΑΣ

1. Flow e-fin (18 V DC; 10 Ah; 180 Wh) · 2. Τηλεχειριστήριο (3,6 V DC; 500 mAh; 1,8 Wh) · 3A. US BOX προσαρμογέας · 3B. SLIDE-IN BOX προσαρμογέας · 3C. EZ-LOCK προσαρμογέας · 4. Ασφαλιστικό κορδόνι Flow · 5. Κάλυμμα θύρας φόρτισης · 6. Ασφαλιστικό κορδόνι τηλεχειριστηρίου · 7. Τροφοδοτικό Flow · 8. USB καλώδιο φόρτισης τηλεχειριστηρίου · 9. Κλιπ στήριξης για B · 10. Κλειδί Allen · 11. Υλικά τοποθέτησης

B.2 ΤΗΛΕΧΕΙΡΙΣΤΗΡΙΟ

1. Επίπεδο μπαταρίας (Flow) · 2. Ταχύτητα · 3. Μετρητής κουπιών · 4. Κουμπί λειτουργίας · 5. Θύρα φόρτισης · 6. Κατάσταση μπαταρίας · 7. Κατεύθυνση κίνησης · 8. Λειτουργία αναβάτη · 9. Ρυθμιστής ισχύος

B.3 E-FIN

1. Μπαταρία · 2. Προπέλα · 3. Θύρα φόρτισης · 4. Κινητήρας

C. ΣΥΝΑΡΜΟΛΟΓΗΣΗ

! CAUTION! · ΒΕΒΑΙΩΘΕΙΤΕ ΟΤΙ ΟΛΑ ΤΑ ΜΕΡΗ ΕΙΝΑΙ ΣΩΣΤΑ ΕΓΚΑΤΕΣΤΗΜΕΝΑ ΚΑΙ ΣΤΑΘΕΡΑ · ΧΡΗΣΙΜΟΠΟΙΕΙΤΕ ΠΑΝΤΑ ΤΗΝ ΑΣΦΑΛΕΙΑΚΗ ΚΟΡΔΟΝΙ ΓΙΑ ΝΑ ΑΠΟΦΥΓΕΤΕ ΤΗΝ ΑΠΩΛΕΙΑ ΤΗΣ ΠΤΕΡΥΓΑΣ · ΜΗΝ ΑΦΗΝΕΤΕ ΠΟΤΕ ΧΩΡΙΣ ΕΠΟΠΤΕΙΑ ΚΑΤΑ ΤΗ ΦΟΡΤΙΣΗ · ΧΡΗΣΙΜΟΠΟΙΕΙΤΕ ΜΟΝΟ ΤΟΝ ΠΑΡΕΧΟΜΕΝΟ ΦΟΡΤΙΣΤΗ

C.1 ΕΓΚΑΤΑΣΤΑΣΗ ΑΝΤΑΠΤΕΡ

Επιλέξτε τον σωστό αντάπτορα · 2. Βιδώστε στην e-fin

C.2 ΕΓΚΑΤΑΣΤΑΣΗ ΠΤΕΡΥΓΑΣ

Τοποθετήστε την πτέρυγα στο κουτί και ασφαλίστε σταθερά.

2A. US-BOX – Ροδέλα και βίδα · 2B. SLIDE-IN – Ασφαλιστική πείρος · 2C.

EZ-LOCK – Κλιπ κλειδώματος

C.3 ΑΣΦΑΛΙΣΤΙΚΑ ΚΟΡΔΟΝΙΑ

Συνδέστε το κορδόνι της πτέρυγας στο κρίκο και στο SUP · 2. Τοποθετήστε το κάλυμμα της θύρας φόρτισης. Χρησιμοποιείτε πάντα και τα δύο κορδόνια ασφαλείας για να αποφύγετε την απώλεια του προϊόντος.

C.4 ΤΗΛΕΧΕΙΡΙΣΤΗΡΙΟ

Συνδέστε το κορδόνι ασφαλείας · 2. Κλιπ τηλεχειριστηρίου στο κουπί στο ύψος του χεριού · 3. Ευθυγραμμίστε παράλληλα, με την οθόνη στραμμένη προς τον χρήστη

D. ΛΕΙΤΟΥΡΓΙΑ

! CAUTION! · ΠΑΝΤΑ ΞΕΚΙΝΗΣΤΕ ΜΕ ΧΑΜΗΛΗ ΙΣΧΥ · ΒΕΒΑΙΩΘΕΙΤΕ ΟΤΙ ΥΠΑΡΧΕΙ ΑΡΚΕΤΟ ΒΑΘΟΣ ΝΕΡΟΥ ΠΡΙΝ ΤΗΝ ΕΝΕΡΓΟΠΟΙΗΣΗ · ΜΗΝ ΛΕΙΤΟΥΡΓΕΙΤΕ ΤΟ ΠΡΟΪΟΝ ΕΑΝ ΟΠΟΙΟΔΗΠΟΤΕ ΣΥΣΤΑΤΙΚΟ ΕΙΝΑΙ ΧΑΛΑΡΟ Ή ΜΗ ΣΤΑΘΕΡΟ · ΑΠΟΦΥΓΕΤΕ ΤΗΝ ΟΔΗΓΗΣΗ ΚΟΝΤΑ ΣΕ ΖΩΑ, ΕΚΚΟΛΑΠΤΗΡΙΑ Ή ΕΥΑΙΣΘΗΤΑ ΦΥΣΙΚΑ ΟΙΚΟΣΥΣΤΗΜΑΤΑ · ΜΗΝ ΠΕΡΝΑΤΕ ΜΕΣΑ ΑΠΟ ΘΑΛΑΣΣΙΑ ΧΛΩΡΗ, ΛΑΣΠΗ, ΙΖΗΜΑΤΑ Ή ΙΣΧΥΡΑ ΡΥΠΑΙΝΟΜΕΝΑ ΝΕΡΑ · ΑΚΟΛΟΥΘΕΙΤΕ ΟΛΟΥΣ ΤΟΥΣ ΤΟΠΙΚΟΥΣ ΝΟΜΟΥΣ, ΚΑΝΟΝΙΣΜΟΥΣ ΚΑΙ ΠΕΡΙΟΡΙΣΜΕΝΕΣ ΖΩΝΕΣ

D.1 ΒΑΣΙΚΑ ΤΗΛΕΧΕΙΡΙΣΤΗΡΙΟΥ

Πατήστε το κουμπί ισχύος μία φορά για να ενεργοποιήσετε το τηλεχειριστήριο. Πατήστε και κρατήστε περίπου 4 δευτερόλεπτα για να απενεργοποιήσετε.

Ρυθμίστε την ώθηση σύροντας τον ρυθμιστή ισχύος πάνω ή κάτω. Ξεκινήστε πάντα με χαμηλή ισχύ.

Πατήστε το κουμπί ισχύος για 1 δευτερόλεπτο για εναλλαγή μεταξύ των τρόπων οδήγησης: PADDLE, DRIVE και CRUISE

D.2 ΕΠΙΛΟΓΗ ΤΡΟΠΟΥ ΟΔΗΓΗΣΗΣ

Η ενεργή λειτουργία εμφανίζεται στην οθόνη. Επιλέξτε τη λειτουργία κατάλληλη για τις συνθήκες οδήγησης ·

A CRUISE MODE - Η ταχύτητα ρυθμίζεται με το τηλεχειριστήριο. Η πτερύγα λειτουργεί συνεχώς στην καθορισμένη ταχύτητα (εμπρός και πίσω) ·

B PADDLE MODE - Η ταχύτητα ρυθμίζεται με το τηλεχειριστήριο. Η πτερύγα ενεργοποιείται μόνο όταν ανιχνευτεί κουπί ·

C DRIVE MODE - Η πτερύγα αντιδρά άμεσα στη θέση του τηλεχειριστηρίου. Η ταχύτητα ακολουθεί τη θέση του ρυθμιστικού (εμπρός και πίσω)

D.3 ΜΕΝΟΥ & ΣΥΝΘΕΤΕΣ ΡΥΘΜΙΣΕΙΣ

Για να ανοίξετε το μενού, πατήστε και κρατήστε το κουμπί ισχύος περίπου 3 δευτερόλεπτα. Πλοηγηθείτε χρησιμοποιώντας τον ρυθμιστή και επιβεβαιώστε με ένα πάτημα. Οι σύνθετες ρυθμίσεις περιλαμβάνουν επίπεδα ισχύος, ζευγοποίηση, διαμόρφωση τρόπου κουπιού και βαθμονόμηση.

D.4 ΧΡΗΣΗ ΤΗΣ E-FIN

Το Flow ενεργοποιείται αυτόματα όταν βυθιστεί πλήρως στο νερό και απενεργοποιείται περίπου 10 δευτερόλεπτα μετά την αφαίρεση. Βεβαιωθείτε πάντα ότι υπάρχει αρκετό βάθος νερού πριν την ενεργοποίηση.

D.5 ΕΛΕΓΧΟΣ ΠΡΙΝ ΤΗ ΧΡΗΣΗ

Πριν από κάθε χρήση: 1. Βεβαιωθείτε ότι η πτέρυγα είναι πλήρως ασφαλισμένη στο κουτί · 2. Συνδέστε τα κορδόνια ασφαλείας στην πτέρυγα και το τηλεχειριστήριο · 3. Βεβαιωθείτε ότι το κάλυμμα της θύρας φόρτισης είναι κλειστό · 4. Ελέγξτε την κατάσταση της μπαταρίας στην οθόνη του τηλεχειριστηρίου. Μην χρησιμοποιείτε αν οποιοδήποτε στοιχείο δεν είναι ασφαλισμένο.

E. ΣΥΝΤΗΡΗΣΗ

! CAUTION! · ΣΤΕΓΝΩΣΤΕ ΠΛΗΡΩΣ ΤΗΝ ΠΤΕΡΥΓΑ ΠΡΙΝ ΤΗ ΦΟΡΤΙΣΗ · ΜΗΝ ΦΟΡΤΙΖΕΤΕ ΕΑΝ ΤΟ ΚΑΛΥΜΜΑ ΤΗΣ ΜΠΑΤΑΡΙΑΣ ΕΙΝΑΙ ΖΗΜΙΩΜΕΝΟ, ΦΟΥΣΚΩΜΕΝΟ Ή ΥΠΕΡΘΕΡΜΑΝΘΕΙΣΑ · ΑΠΟΘΗΚΕΥΣΤΕ ΤΟ ΠΡΟΪΟΝ ΣΕ ΔΡΟΣΕΡΟ ΚΑΙ ΞΗΡΟ ΧΩΡΟ

Ε1 ΚΑΘΑΡΙΣΜΟΣ ΚΑΙ ΣΤΕΓΝΩΜΑ

Μετά από κάθε χρήση, ξεπλύνετε το Flow και το τηλεχειριστήριο με γλυκό νερό · Στεγνώστε πλήρως την πτερύγα και τις θύρες φόρτισης πριν την αποθήκευση ή φόρτιση · Ελέγχετε τακτικά τα καλώδια και τον φορτιστή

Ε2 ΦΟΡΤΙΣΗ

Φορτίστε μόνο σε στεγνό περιβάλλον. Μην αφήνετε ποτέ το Flow e-flip ή το τηλεχειριστήριο χωρίς επίβλεψη κατά τη φόρτιση. Χρόνος φόρτισης περίπου 3,5 ώρες. Βεβαιωθείτε ότι η θύρα φόρτισης είναι πλήρως στεγνή πριν συνδέσετε τον φορτιστή.

Ε3 ΚΑΘΑΡΙΣΜΟΣ ΠΡΟΠΕΛΑΣ

Εάν φυτά, άμμος ή άλλα υπολείμματα εισέλθουν στην προπέλα, βεβαιωθείτε ότι το Flow είναι πλήρως απενεργοποιημένο και εκτός νερού, και φορέστε γάντια. Αφαιρέστε το κάλυμμα της πτέρυγας, χαλαρώστε τη βίδα της προπέλας, αφαιρέστε την προπέλα, καθαρίστε τα υπολείμματα, επανατοποθετήστε την προπέλα και ασφαλίστε όλα τα μέρη. Σε προβλήματα φόρτισης, καθαρίστε προσεκτικά τη θύρα φόρτισης και αφήστε την να στεγνώσει πλήρως.

Ε4 ΑΠΟΘΗΚΕΥΣΗ

Αποθηκεύστε το προϊόν σε δροσερό, ξηρό μέρος. Για μακροχρόνια αποθήκευση διατηρήστε περίπου 50% φόρτιση. Αποφύγετε την άμεση έκθεση στον ήλιο.

ΝΟΜΙΚΑ & ΕΥΘΥΝΗ

Ο χρήστης είναι υπεύθυνος για την τήρηση όλων των ισχυόντων τοπικών νόμων και κανονισμών. Η JOBE δεν φέρει καμία ευθύνη για ζημιές, τραυματισμούς ή απώλειες που προκύπτουν από κακή χρήση, τροποποίηση ή παραβίαση αυτού του εγχειριδίου.

A. UYARILAR

A.1 GENEL ÜRÜN GÜVENLİK UYARILARI

ÇOCUKLARDAN UZAK TUTUN - PERVANE TEHLİKESİ – UZAK DURUN - KASA AÇMAYIN VEYA DEĞİŞTİRMEYİN - ELEKTRİK ÇARPMA RİSKİ - GÜVENLİ SÜRÜŞ YAPIN – MOTOR DESTEĞİ HER ZAMAN DURABİLİR

A.2 PİL GÜVENLİĞİ

HASARLI, ŞİŞMİŞ VEYA AŞIRI ISINMIŞA ŞARJ ETMEYİN - PORT VEYA KAPAK ISLAKSA ŞARJ ETMEYİN - PİL VEYA ŞARJ CİHAZINI KISA DEVRE YAPMAYIN - LİTYUM-İYON: YANGIN / KİMYASAL YANIK RİSKİ - 45°C ÜZERİNDE SICAKLIĞA MARUZ BIRAKMAYIN

A.3 TAŞIMA & HAVA YOLU UYARILARI

PİLİ KONTROL EDİLEN BAGAJDA TAŞIMAYIN - 160 Wh ÜZERİ PİLLER UÇAKTA SINIRLANABİLİR - SEYAHATTEN ÖNCE HER ZAMAN HAVAYOLU VE YEREL TAŞIMA YÖNETMELİKLERİNİ KONTROL EDİN

A.4 SÜRÜŞ VE ÇEVRE GÜVENLİĞİ

MINİMUM SU DERİNLİĞİ (> 0,5 m) - FIRTINA VEYA YÜKSEK DALGALARDA KULLANMAYIN - KÖTÜ GÖRÜŞ ŞARTLARINDA VEYA GECE SÜRÜŞÜNDEN KAÇININ - GEMİ YOLLARI VE BÜYÜK GEMİLERDEN UZAK DURUN

B. KUTUDAN ÇIKARMA

B.1 PAKET İÇERİĞİ

1.Flow e-fin (18 V DC; 10 Ah; 180 Wh) - 2. Uzaktan kumanda (3,6 V DC; 500 mAh; 1,8 Wh) - 3A. ABD BOX adaptörü - 3B. SLIDE-IN BOX adaptörü - 3C. EZ-LOCK adaptörü - 4. Flow güvenlik ipi - 5. Şarj portu kapağı - 6. Uzaktan kumanda güvenlik ipi - 7. Flow güç kaynağı - 8. USB uzaktan kumanda şarj kablosu - 9. B için montaj klipsi - 10. Aлын anahtarı - 11. Montaj donanımı

B.2 UZAKTAN KUMANDA

1.Batarya durumu (Flow) - 2. Hız - 3. Kürek darbe sayacı - 4. Güç düğmesi - 5. Şarj portu - 6. Batarya durumu göstergesi - 7. Seyir yönü - 8. Sürücü modu - 9. Güç kontrol kaydırıcısı

B.3 E-FİN

1.Batarya paketi - 2. Pervane - 3. Şarj portu - 4. Motor

C. MONTAJ

! CAUTION ! - TÜM PARÇALARIN DOĞRU MONTE EDİLDİĞİNDEN VE SAĞLAM OLDUĞUNDAN EMİN OLUN - YÜZGEÇ KAYBINI ÖNLEMELİK İÇİN HER ZAMAN GÜVENLİK İPİNİ KULLANIN - ŞARJ SIRASINDA ASLA GÖZETİMSİZ BIRAKMAYIN - SADECE TEMİN EDİLEN ŞARJ CİHAZINI KULLANIN

C.1 ADAPTÖR MONTAJI

Doğru adaptörü seçin - 2. E-fin'e vidalayın

C.2 PERDE MONTAJI

Perdeyi fin kutusuna yerleştirin ve güvenli şekilde kilitleyin.

2A. US-BOX – Pul ve vida - 2B. SLIDE-IN – Emniyet pimi - 2C. EZ-LOCK – Kilit klipsi

C.3 GÜVENLİK İPİLERİ

Fin ipini gözlem yerine ve SUP'a takın - 2. Şarj portu kapağını yerleştirin. Ürünün kaybolmasını önlemek için her zaman iki güvenlik ipini kullanın.

C.4 UZAKTAN KUMANDA

Güvenlik ipini takın - 2. Uzaktan kumandayı el yüksekliğinde kürek üzerine klipsleyin - 3. Paralel hizalayın, ekran kullanıcıya dönük olmalı

D. KULLANIM

! CAUTION ! - HER ZAMAN DÜŞÜK GÜÇLE BAŞLAYIN - AKTİVASYONDAN ÖNCE YETERLİ SU DERİNLİĞİNİ SAĞLAYIN - HERHANGİ BİR PARÇA GEVŞEK VEYA SABİT DEĞİLSE ÜRÜNÜ ÇALIŞTIRMAYIN - HAYVANLARA, YUVALAMA ALANLARINA VEYA HASSAS DOĞAL YAŞAM ALANLARINA YAKIN SÜRÜŞTEN KAÇININ - DENİZ OTU, ÇAMUR, SİLT VEYA AĞIR KİRLİ SULARIN İÇİNDEN GEÇMEYİN - TÜM GEÇERLİ YEREL YASA, YÖNETMELİK VE SINIRLI ALANLARA UYUN

D.1 KUMANDA TEMELLERİ

Uzaktan kumandayı açmak için güç düğmesine bir kez basın. Kapatmak için düğmeye yaklaşık 4 saniye basılı tutun.

Kontrol kaydırıcısını yukarı veya aşağı kaydırarak itici gücü ayarlayın. Her zaman düşük güçle başlayın.

Güç düğmesine 1 saniye basarak sürüş modları arasında geçiş yapın: PADDLE, DRIVE ve CRUISE

D.2 SÜRÜŞ MODU SEÇİMİ

Etkin mod ekranda gösterilir. Sürüş koşullarınıza uygun modu seçin -

A CRUISE MODE - Hız uzaktan kumanda ile ayarlanır. Yüzgeç ayarlanan hızda sürekli çalışır (ileri ve geri) -

B PADDLE MODE - Hız uzaktan kumanda ile ayarlanır. Yüzgeç yalnızca kürek hareketi algılandığında çalışır -

C DRIVE MODE - Yüzgeç uzaktan kumanda pozisyonuna doğrudan tepki verir. Hız, kaydırıcı pozisyonunu takip eder (ileri ve geri)

D.3 MENÜ VE GELİŞMİŞ AYARLAR

Menüyü açmak için güç düğmesine yaklaşık 3 saniye basılı tutun. Kaydırıcıyı kullanarak menü öğelerinde gezin ve seçimi onaylamak için düğmeye bir kez basın. Gelişmiş ayarlar, güç seviyeleri, eşleştirme, kürek modu yapılandırması ve kalibrasyonu içerir.

D.4 E-FİN KULLANIMI

Flow, suya tamamen daldığında otomatik olarak açılır ve sudan çıkarıldıktan yaklaşık 10 saniye sonra otomatik olarak kapanır. Aktivasyondan önce her zaman yeterli su derinliğinden emin olun.

D.5 KULLANIM ÖNCESİ KONTROL

Her kullanımdan önce: 1. Finin kutuda tamamen kilitletiğinden emin olun - 2. Güvenlik iplerini fin ve uzaktan kumandaya takın - 3. Şarj portu kapağının kapalı olduğunu kontrol edin - 4. Uzaktan kumanda ekranında batarya seviyesini kontrol edin. Herhangi bir parça güvenli değilse kullanmayın.

E. BAKIM

! CAUTION ! - ŞARJ ÖNCESİ YÜZGEÇİ TAMAMEN KURUTUN - PİL KAPAĞI HASARLI, ŞİŞMİŞ VEYA AŞIRI ISINMIŞA ŞARJ ETMEYİN - ÜRÜNÜ SERİN VE KURU BİR YERDE SAKLAYIN

E.1 TEMİZLEME VE KURUTMA

Her kullanımdan sonra Flow ve uzaktan kumandayı tatlı su ile durulayın - Depolamada veya şarj etmeden önce yüzgeci ve şarj portlarını tamamen kurutun - Kabloları ve şarj cihazını düzenli olarak kontrol edin.

E.2 ŞARJ ETME

Sadece kuru ortamda şarj edin. Flow e-fin veya uzaktan kumandayı şarj sırasında asla başboş bırakmayın. Şarj süresi yaklaşık 3,5 saat. Şarj cihazını bağlamadan önce şarj portunun tamamen kuru olduğundan emin olun.

E.3 PERVANE TEMİZLİĞİ

Bitkiler, kum veya diğer yabancı maddeler pervaneye girerse, Flow'un tamamen kapalı ve sudan çıkarılmış olduğundan emin olun, eldiven takın. Fin kapağını çıkarın, pervane vidasını gevşetin, pervaneyi çıkarın, tüm artık maddeleri temizleyin, pervaneyi tekrar takın ve tüm parçaları sabitleyin. Şarj sorunları oluşursa, şarj portunu dikkatlice temizleyin ve tamamen kurumasını bekleyin.

E.4 DEPOLAMA

Ürünü serin ve kuru bir yerde saklayın. Uzun süreli depolama için yaklaşık %50 şarj seviyesini koruyun. Direkt güneş ışığından kaçının.

HUKUK VE SORUMLULUK

Kullanıcı, tüm geçerli yerel yasa ve düzenlemelere uymaktan sorumludur. JOBE, hatalı kullanım, değişiklik veya bu kılavuzun takip edilmemesi nedeniyle oluşan hasar, yaralanma veya kayıptan sorumlu değildir.

A. ADVARSLER

A.1 GENERELLE PRODUKTSIKKERHETSADVARSLER

HOLD BORTE FRA BARN · PROPELLFARE – HOLD AVSTAND · IKKE ÅPNE ELLER MANIPULER KAPSEL · ELEKTRISK STØT-RISIKO · KJØR SIKKERT – MOTORASSISTANSE KAN STOPPE NÅR SOM HELST

A.2 BATTERISIKKERHET

IKKE LAD HVIS SKADET, OPPBLÅST ELLER OVEROPPHETET · IKKE LAD HVIS PORT ELLER DEKSEL ER VÅTT · IKKE KORTSLUTT BATTERI ELLER LADER · LITUM-ION: BRANN / KJEMISKE BRENNSKADER
RISIKO · IKKE UTSETT FOR TEMPERATURER OVER 45°C

A.3 TRANSPORT & FLYREISER

IKKE TA BATTERIET I INNSJEKKET BAGASJE · BATTERIER >160 Wh KAN VÆRE BEGRENSET PÅ FLY · SJEKK ALLTID FLYSELSKAP OG LOKALE TRANSPORTREGLER FØR REISE

A.4 KJØRE- OG MILJØSIKKERHET

MINSTE VANNDYBDE (> 0,5 m) · IKKE BRUK I STORM ELLER HØYE BØLGER · UNNGÅ Å KJØRE VED DÅRLIG SIKT ELLER OM NATTEN · UNNGÅ SEILINGSLEDER OG STORE FARTØY

B. UTPAKKING

B.1 INNHOLD I PAKKEN

1. Flow e-fin (18 V DC; 10 Ah; 180 Wh) · 2. Fjernkontroll (3,6 V DC; 500 mAh; 1,8 Wh) · 3A. US BOX-adapter · 3B. SLIDE-IN BOX-adapter · 3C. EZ-LOCK-adapter · 4. Flow sikkerhetsline · 5. Ladekontaktsbeskyttelse · 6. Fjernkontroll sikkerhetsline · 7. Flow strømforsyning · 8. USB ladekabel for fjernkontroll · 9. Monteringsklips for B · 10. Unbrakonøkkel · 11. Monteringsutstyr

B.2 FJERNKONTROLL

1. Batteristyrke (Flow) · 2. Hastighet · 3. Padletak-teller · 4. Strømknapp · 5. Ladeport · 6. Batteristatus · 7. Kjøreretning · 8. Ryttermodus · 9. Effektkontroll-skyveknapp

B.3 E-FIN

1. Batteripakke · 2. Propell · 3. Ladeport · 4. Motor

C. MONTERING

! CAUTION ! · SIKRE AT ALLE DELER ER KORREKT INSTALLERT OG FAST · BRUK ALLTID SIKKERHETSREIM FOR Å UNNGÅ TAP AV FINNE · LA ALDRI LADNING VÆRE UOVERVÅKET · BRUK KUN LEVERT LADER

C.1 ADAPTERINSTALLASJON

Velg riktig adapter · 2. Skru på e-finen

C.2 FINNINSTALLASJON

Sett finnen inn i finboksen og lås den sikkert.

2A. US-BOX – Skive og skrue · 2B. SLIDE-IN – Sikkerhetsstift · 2C. EZ-LOCK – Låseklips

C.3 SIKKERHETSLINER

Fest fin-line til øye og SUP · 2. Sett på ladeportbeskyttelse. Bruk alltid begge sikkerhetsliner for å forhindre tap av produkt.

C.4 FJERNKONTROLL

Fest sikkerhetsline · 2. Klips fjernkontroll til padleåre i håndhøyde · 3. Juster parallelt, med display vendt mot brukeren

D. DRIFT

! CAUTION ! · START ALLTID PÅ LAV EFFEKT · SIKRE TILSTREKKELIG VANNDYBDE FØR AKTIVERING · IKKE BRUK PRODUKTET HVIS NOEN DELER ER LØSE ELLER USTABILE · UNNGÅ Å KJØRE NÆR DYR, HEKKEOMRÅDER ELLER SÅRBARE NATURHABITATER · IKKE KJØR GJENNOM SJØGRESS, SLEMME, SILT ELLER STERKT FORUREINET VANN · FØLG ALLE GJELDENE LOKALE LOVER, FORSKRIFTER OG BEGRENSEDE OMRÅDER

D.1 GRUNNLEGGENDE OM FJERNKONTROLL

Trykk på strømknappen én gang for å slå på fjernkontrollen. Hold knappen inne ca. 4 sekunder for å slå av.

Justér fremdriftskraft ved å dra skyveknappen opp eller ned. Start alltid med lav effekt.

Trykk strømknappen i 1 sekund for å bytte mellom kjøremoduser: PADDLE, DRIVE og CRUISE.

D.2 VELG KJØREMODE

Aktiv modus vises på displayet. Velg modus som passer kjøreforholdene ·

A CRUISE MODE - Hastighet stilles med fjernkontroll. Finnen kjører kontinuerlig ved innstilt hastighet (forover og bakover) ·

B PADDLE MODE - Hastighet stilles med fjernkontroll. Finnen aktiveres kun ved padleslag ·

C DRIVE MODE - Finnen reagerer direkte på fjernkontrollens posisjon. Hastigheten følger skyvebryterens posisjon (forover og bakover)

D.3 MENY OG AVANSERTE INNSTILLINGER

For å åpne menyen, hold strømknappen i ca. 3 sekunder. Naviger med skyveknappen og bekreft valg med ett trykk på knappen. Avanserte innstillinger inkluderer effektnivåer, sammenkobling, padlemodus-konfigurasjon og kalibrering.

D.4 BRUKE E-FIN

Flow slår seg automatisk på når den er helt nedsenket i vann og slår seg automatisk av ca. 10 sekunder etter at den tas ut av vannet. Sørg alltid for tilstrekkelig vanndybde før aktivering.

D.5 SJEKK FØR BRUK

Før hver bruk: 1. Sørg for at finnen er helt låst i finboksen · 2. Fest sikkerhetsliner til finnen og fjernkontrollen · 3. Sørg for at ladeportbeskyttelsen er lukket · 4. Sjekk batteristatus på fjernkontrollens display. Ikke bruk hvis noe ikke er sikkert.

E. VEDLIKEHOLD

! CAUTION ! · TØRK FINNEN FULLSTENDIG FØR LADING · IKKE LAD HVIS BATTERIKAPSEL ER SKADET, OPPBLÅST ELLER OVEROPPHETET · OPPBEVAR PRODUKTET PÅ ET KJØLIG OG TØRT STED

E.1 RENGJØRING OG TØRRING

Etter hver bruk, skyll Flow og fjernkontroll med ferskvann · Tørk finnen og ladeporter helt før lagring eller lading · Inspiser kabler og lader regelmessig

E.2 LADING

Lad kun i tørre omgivelser. Ikke la Flow e-fin eller fjernkontrollen være uten tilsyn under lading.

Ladetid ca. 3,5 timer. Sørg for at ladeporten er helt tørr før lader tilkobles.

E.3 RENGJØRING AV PROPELLER

Hvis planter, sand eller annet rusk kommer inn i propellen, sørg for at Flow er helt av og tatt ut av vannet, og bruk hansker. Fjern finnets deksel, løsne propellskruen, fjern propellen, fjern alt rusk, sett propellen på plass igjen og sikre alle deler. Hvis det oppstår ladeproblemer, rengjør ladeporten forsiktig og la den tørke helt.

E.4 LAGRING

Oppbevar produktet på et kjølig, tørt sted. For langtidslagring, hold ca. 50 % lading. Unngå direkte sollys.

JURIDISK ANSVAR

Brukeren er ansvarlig for å overholde alle gjeldende lokale lover og forskrifter. JOBE er ikke ansvarlig for skade, personskade eller tap som følge av feil bruk, modifikasjon eller manglende overholdelse av denne manualen.

ةي نقتل قئاثولا

A. تاريخي ذحت

A.1 نجت نملل ةم ال ةم ال ةم ال تاريخي ذحت

• اطغلاب ثبعت وأحتفت ال • فاسم يل ع فطاح - ةورم ل رطخ • لاطأل ن ع ذعبا
نام أب ذق - تقو ي أي ف كرحم ال ةع اسم فقوتت دق • ةي ئاب رة ك ال ةم ال رطخ

A.2 رطاطب ال ةم ال

اطغلاب وأ ذف ن ال اذ نحت ال • أذ ةنخس وأ ةخفت ن وأ ةفلات تنك اذ نحت ال
/ قري رطخ: نوي أي موي ثيل • ةرئادلا ريصق نحت ال • وأ رطاطب ل لصوت ال • ال لبم
45°C ن ديزت ةرارح نحت ال • ةي ئاي مي ك ال قورح ل

A.3 ووجل رفس ل ل قنل

يل ع ةدي قم نوكت دق >160 Wh تاي رطاطب ال • ةل س م ال ةت م ال ي ف رطاطب ال لحت ال
رفس ل ل بق ي لحت ال ل قنل ال ناري طلة ةك ر ش حئ اول ن م ئاد ق قحت • ةرئاطل

A.4 ةي ئاب ل و ةداي ق ال ةم ال

بنجت • ةي ل ع ل اء ال وأ ف صا و ع ال ي ف مدخت سرت ال (م 0.5 >) هاي م ال ق م ع ل ن د ال دحل
ةري ب ك ال ن ف س ل و نحت ال تاراس م بنجت • ال ي ل وأ ةي ئاي س ل ةي و ر ل ل فور ط ي ف ةداي ق ال

B. ةوب ع لحت

B.1 ةم زح ل تاي و ت ح م

1. Flow e-fin (18 V DC; 10 Ah; 180 Wh) • 2. ةم زح ل زاهج (3.6 V DC; 500 mAh; 1.8 Wh) • 3A.

ذفن م • اطغ • 5. Flow نام لبح • 4. EZ-LOCK لوح م • 3C. SLIDE-IN BOX لوح م • 3B. US BOX لوح م
USB نحت لبح • 8. Flow ةقاطل دوزم • 7. ذعب ن ع مكحت ل زاهج نام لبح • 6. نحت ل
تبي ثت ل تادع م • 11. نيل اءات فم • 10. B. ل تبي ثت ل ك ب ش م • 9. ذعب ن ع مكحت ل ل

B.2 ذعب ن ع مكحت ل زاهج

ذفن م • 5. لي غ شت ل رز • 4. فادج م ال تابر ض دادع • 3. ةر س ل • 2. (Flow) رطاطب ال ةوق.
ةقاطل ي ف مكحت ل طير ش • 9. بكار ل ع ضو • 8. رفس ل هاجت ا • 7. ةي رطاطب ال ةلاح • 6. نحت ل
B.3 E-FIN

كرحم ال • 4. نحت ل ذفن م • 3. ةورم ل • 2. ةي رطاطب ال ةم زح

C. ميم جت ل

مدخت سرت • مكح ل ةت ب ت م و ح ح ص ل ك ش ب اء ج اء ي ع م ج ب ي ك رت ن م دكأت • ! CAUTION
• نحت ل اءا ة ةب قارم نودب ه اء رت ال • ةفن ع زل نادق ف بنجت ل نام ال لبح اء اء
ط ق ف ق ر م ال نحت ل مدخت سرت

C.1 لوح م ال تبي ثت

e-fin يل ع هت ب • 2. ح ي ح ص ل لوح م ال رت خا

C.2 ةفن ع زل تبي ثت

م. كح ل اء اء ني م اء ب م ق و ةفن ع زل قودن ص ي ف ةفن ع زل ل غ اء

ل ف ق ل ك ب ش م - EZ-LOCK • 2C. نام س و ب د - SLIDE-IN • 2B. رام س و ة ل س غ - US-BOX • 2A.

C.3 نام ال ةم زح

ام ئاد مدخت سرت • ه ن اء م ي ف نحت ل ذفن م • اطغ ع ض • 2. SUP و ن ي ع ل اب ةفن ع زل لبح طبرا
نحت ل نام ال نادق ف ع ن م ل نام ال لبح ال ك

C.4 ذعب ن ع مكحت ل زاهج

ط ب ضا • 3. دي ل ي و ت س م ي ل ع فادج م ال ي ل ع مكحت ل زاهج طبرا • 2. نام ال لبح تبت
مدخت سرت ل وحن ةشاش ل ه ي و ت ع م • ي زاوت ل اب

D. لي غ شت ل

لي غ شت ل ل بق هاي م ل ل فاك ق م ع دوزم ن م دكأت • ةض ف ن م ةقاطب ام ئاد اء • ! CAUTION
ن م بر ق ل اب ةداي ق ل بنجت • ن م و م ر ي غ وأ ضا ف ض ف ء ز ج ي ن اء اء ج ن م ل ل غ شت ال •
باش ع ال ربع رمت ال • ةساس ال ةي ع ي ب ط ل نطا و م ال وأ ش ي ش ع ت ل قان م ال وأ تان او ي ح ل
ن ي ن ا و ق ل ع ي م ج ع ب ت • ث و ل ت ال ةدي دش هاي م ال وأ بس او ر ل وأ ن ي ط ل وأ ةي ر ح ب ل
ةدي ق م ل قان م ال و ةي ل ح م ل حئ اول ل و

D.1 مكحت ل زاهج تاي ساس

ناو 4 ي ل ا و ح رار م ت س ال ع م ط غ ضا • مكحت ل زاهج لي غ شت ل ةرم لي غ شت ل رز ط غ ضا
لي غ شت ل فاق ي ل

ام ئاد اء اء • ل ف س ال وأ ي ل ع ال م كحت ل طير ش ك ي ر ح ت ق ي ر ط ن ع ع ف د ل ا ة و ق ط ب ض ب م ق
ةض ف ن م ل قاطل اب

ةداي ق ل ع ل و اء و ن ي ل ي د ب ت ل ل ة د ح و ةي ئا ة ةم ل لي غ شت ل رز ط غ ضا
PADDLE, DRIVE, CRUISE

D.2 ةداي ق ل ع و ر و راي ت خا

• ةداي ق ل فور ظ ل بسا ن م ل ع و ر و ر ت خا • ةشاش ل ي ل ع ط ش ن ل ع و ر و ر م ت ي

م ع ت ةفن ع زل • ذعب ن ع مكحت ل زاهج م ادخت سرت ةر س ل ط ب ض م ت ي - A CRUISE MODE

• (فلخ ل و م اء ل) ةد ح م ال ةر س ل ال ع رار م ت س اب

ل م ع ت ةفن ع زل • ذعب ن ع مكحت ل زاهج م ادخت سرت ةر س ل ط ب ض م ت ي - B PADDLE MODE
• فادج م ال ةك ر ح فاش ت ك ا ن ع ط ق ف

ةر س ل • ذعب ن ع مكحت ل زاهج ع و م ل ةر ش اب م ب ي ج ت س ت ةفن ع زل - C DRIVE MODE
(فلخ ل و م اء ل) ق ل ز ن م ل ع و م ع ب ت ت

D.3 ةم دق م ال تادع ال و ةم ئا ق ل

ي ف ل ق ن ت • ناو 3 ي ل ا و ح لي غ شت ل رز ي ل ع رار م ت س ال ع م ط غ ضا • ةم ئا ق ل ح ت ف ل
تادع ال ل م ش ت • ةد ح و ةرم ط غ ض ل اب راي ت خ ال دي ك اء و طير ش ل م ادخت سرت ر صا ن ع ل
ةري ع م ل و فادج م ال ع و ر و ن ي و ك ت • ن ا ر ت ق ال • ةقاطل تاي و ت س م ةم دق م ال

D.4 E-FIN م ادخت سرت

ناو 10 ي ل ا و ح د ع ب أي ئا ق ل ئي ف ن ي و • ام ل ي ف ام ت م ر م ع ن ع أي ئا ق ل Flow ل غ ت ش ي
لي ع ي ف ت ل ل ب ق فاك • ام ق م ع د و ج و ن م ام ئاد دكأت • ام ل ن م ه ج ا ر خ ل ن م

D.5 م ادخت سرت ل ب ق ص ح ف ل

2. • ةفن ع زل قودن ص ي ف ل م ك ل اب ةفن ع زل تبي ثت ن م دكأت • 1. م ادخت سرت ل ب ق
4. • نحت ل ذفن م • اطغ ق ال ع ل ن م دكأت • 3. مكحت ل زاهج ةفن ع زل اب نام ال لبح طبرا
ر ص ن ع ي ن ك ي م ل اء اء مدخت سرت ال • مكحت ل زاهج ةشاش ي ل ع ةي رطاطب ال ي و ت س م ن م ق قحت
ن م و م

E. ناي ص ل

ةي رطاطب ال • اطغ ن اء اء نحت ال • نحت ل ل ب ق ل م ك ل اب ةفن ع زل ف ف ج • ! CAUTION
ف ا ج و د ر اب ن اء م ي ف ج ن م ل ن ز خ • اء ج ن اء و اء اء ن م و اء اء ن م و اء اء ل ت

E.1 في ف ج ت ل و ل في ظ ن ت ل

ةفن ع زل ف ف ج • ب ذ ع ل • ام ل اب ذعب ن ع مكحت ل زاهج و Flow فط ش • م ادخت سرت ل ك ذعب
ما ط ت ن اب نحت ل و ت ال ب ك ال ص ح ف ا • نحت ل و اء ن ي ز خ ت ل ل ب ق ام ت نحت ل ذفن م و

E.2 نحت ل

ءا ن ث ا ةب قارم نود م كحت ل زاهج و Flow e-fin ك رت ت ال • ةفا ج ةي ئي ي ف ط ق ف نحت ل
نحت ل ل ي ل ص و ت ل ب ق نحت ل ذفن م ف ا ج ن م دكأت • ةع اس 3.5 ي ل ا و ح نحت ل ةدم • نحت ل
ةورم ل في ظ ن ت • E.3

ن م ه ج ا ر خ ل و ام ت Flow فاق ي ل ن م دكأت • ةورم ل ي ف ر خ اء ط و اء م ر و اء اء اء ن ت ل خ د اء
ع ي م ج ف ظ ن • ةورم ل ل ز اء • ةورم ل رام س ك ف • ةفن ع زل • اطغ ل ز اء • تان اء ق ل د ت و • ام ل
ف ظ ن • نحت ل ي ف ل ك ا ش م ت ر ه ظ اء • اء ج اء اء ع ي م ج ت ب ث اء • ةورم ل ب ي ك رت د ع اء • اطح ل
ام ت ف ج ي ه ك ر ت و ةي ئا ع نحت ل ذفن م

E.4 ن ي ز خ ت ل

ب بنجت • نحت 50% ي ل ا و ح ي ل ع فطاح • لي و ط ل ظ ف ح ل ل • ف ا ج و د ر اب ن اء م ي ف ج ن م ل ن ز خ
ةر ش اب م ل س م ش ل ة ع ش اء
ةي ل و و س م ل و ن ي ن ا و ق ل

ال • ه ب ل و م ع م ال ةي ل ح م ل حئ اول ل و ن ي ن ا و ق ل ع ي م ج ل ل اء ت م ال ن ع ل و و س م مدخت سرت م
م ادخت سرت ن ع ةج ت ان ل ل ر ئ اء س خ ل و اء ت اب اص ل و اء اء راض اء ن ع ةي ل و و س م ي JOBE ل م ح ت ت
لي ل د ل اء ه ع ا ب ت اء م و اء • لي د ع ت ل • م ي ل س ل ر ي غ

A. 警告

A.1 产品一般安全警告

远离儿童 · 螺旋桨危险 – 保持距离 · 不要打开或拆卸外壳 · 触电风险 · 安全驾驶 – 电机辅助可能随时停止

A.2 电池安全

如电池损坏、膨胀或过热，请勿充电 · 端口或盖子潮湿时勿充电 · 不要短路电池或充电器 · 锂离子：火灾 / 化学烧伤风险 · 不要暴露于高于 45°C 的温度

A.3 运输与航空旅行

不要将电池放入托运行李 · 电池 >160Wh 飞机上可能受限制 · 出行前务必检查航空公司及当地运输规定

A.4 驾驶及环境安全

最低水深 (>0.5 m) · 暴风雨或大浪中勿使用 · 避免在能见度差或夜间驾驶 · 避开航道及大型船只

B. 开箱说明

B.1 包装内容

1. Flow e fin (18V DC; 10 Ah; 180 Wh) · 2. 遥控器 (3.6V DC; 500 mAh; 1.8 Wh) · 3A. US BOX 适配器 · 3B. SLIDE IN BOX 适配器 · 3C. EZ LOCK 适配器 · 4. Flow 安全绳 · 5. 充电口盖 · 6. 遥控器安全绳 · 7. Flow 电源 · 8. USB 遥控器充电线 · 9. B 安装夹 · 10. 内六角扳手 · 11. 安装配件

B.2 遥控器

1. 电池电量 (Flow) · 2. 速度 · 3. 划桨计数器 · 4. 电源按钮 · 5. 充电接口 · 6. 电池状态 · 7. 行进方向 · 8. 骑行模式 · 9. 功率控制滑块

B.3 电子推进鳍 (E fin)

1. 电池组 · 2. 螺旋桨 · 3. 充电接口 · 4. 电机

C. 组装

! CAUTION! · 确保所有部件正确安装并牢固固定 · 始终使用安全绳以防止鳍丢失 · 充电时切勿无人看管 · 仅使用随附充电器

C.1 适配器安装

选择正确的适配器 · 2. 拧到 e fin 上

C.2 推进鳍安装

将推进鳍插入鳍槽并牢固锁定。

2A. US BOX – 垫圈和螺丝 · 2B. SLIDE IN – 安全销 · 2C. EZ LOCK – 锁定夹

C.3 安全绳

将推进鳍安全绳连接至吊环和站立桨板 · 2. 安装充电口盖。始终使用两个安全绳以防产品丢失。

C.4 遥控器控制

安装安全绳 · 2. 将遥控器夹在手高度的桨上 · 3. 平行对齐，显示屏朝向使用者

D. 操作

! CAUTION! · 始终从低功率开始 · 启动前确保水深足够 · 若有零件松动或不固定，请勿操作产品 · 避免靠近动物、筑巢区或敏感自然栖息地骑行 · 不要穿过海草、淤泥、泥沙或严重污染的水域 · 遵守所有适用的地方法律、规定及限制区域

D.1 控制器基础

按一次电源按钮打开遥控器。按住按钮约 4 秒关闭。

通过上下滑动控制滑块调整推进功率。始终从低功率开始。

按住电源按钮 1 秒切换驱动模式：PADDLE、DRIVE 和 CRUISE

D.2 选择驾驶模式

活跃模式显示在屏幕上。选择适合骑行条件的模式 ·

A CRUISE MODE - 速度通过遥控器调节。鳍持续按设定速度运行 (前进和后退) ·

B PADDLE MODE - 速度通过遥控器调节。仅在检测到划桨时鳍才激活 ·

C DRIVE MODE - 鳍直接响应遥控器位置。速度随滑块位置变化 (前进和后退)

D.3 菜单与高级设置

要打开菜单，请按住电源按钮约 3 秒。使用滑块导航菜单项，并通过按下按钮确认选择。高级设置包括功率级别、配对、划桨模式配置和校准。

D.4 使用推进鳍

Flow 完全浸入水中时会自动开启，并在大约从水中取出约 10 秒后自动关闭。在激活前始终确保水深足够。

D.5 使用前检查

每次使用前：1. 确保推进鳍完全锁定在鳍槽中 · 2. 将安全绳连接到推进鳍和遥控器 · 3. 确保充电口盖已关闭 · 4. 检查遥控器显示屏上的电池电量。如果任何项目不安全，请勿操作。

E. 保养

! 注意!

! CAUTION! · 充电前务必完全干燥鳍 · 若电池外壳损坏、膨胀或过热，请勿充电 · 将产品存放在阴凉干燥处

E.1 清洁与干燥

每次使用后，用淡水冲洗 Flow 和遥控器 · 储存或充电前，彻底干燥鳍和充电端口 · 定期检查电缆和充电器

E.2 充电

仅在干燥环境中充电。充电时切勿无人看管 Flow e fin 或遥控器。充电时间约 3.5 小时。在连接充电器前确保充电口完全干燥。

E.3 清洁螺旋桨

如果植物、沙子或其他碎屑进入螺旋桨，确保 Flow 完全断电并移出水外，并佩戴手套。取下推进鳍盖，松开螺旋桨螺钉，取出螺旋桨，清除所有碎屑，重新安装螺旋桨，并固定所有部件。如果出现充电问题，请小心清洁充电口并让其完全干燥。

E.4 储存











将产品存放在阴凉干燥处。长期存放时保持约 50% 电量。避免直射阳光。

法律与责任

用户需遵守所有适用的本地法律和法规。因不当使用、修改或未遵守本手册引起的损害、人身伤害或损失，JOBE 不承担任何责任。









E-FIN

 Case material	polycarbonate
 Capacity	180 Wh
 Technology	Li-Ion
 Motor	non-wearing brushless motor
 Rated voltage	18 V DC
 Drive power	360 W
 Top speed	7-8 km/h
 Performance levels	infinitely adjustable
 Battery pack	interchangeable
 Charging time	3.5 h
 Number of battery cycles	>500

OPERATING

 Temperature range	0 to 40°C
 Protection class	IP68
 Weight	2 kg
 Dimensions (L x W x H)	252 x 265 x 110 mm
 Guarantee e-FIN	24 months
 Guarantee on batteries	12 months

CONTROLLER

 Case material	polycarbonate
 Running time	6h
 Charging time	3h with USB cable
 Radio connection	433 MHz
 Display	1.3" Full Color HD
 Power controller	infinitely adjustable
 Driving modes	Paddle, Drive, Cruise

JOBE

ENGINEERED BY JAYKAY

MANUFACTURED BY

Jobe Sports International
Heerwaardensestraat 30
6624KK Heerwaarden
The Netherlands

+31(0)487573090
info@jobesports.com
www.jobesports.com

637126002

